

Servomotori sincroni AKM

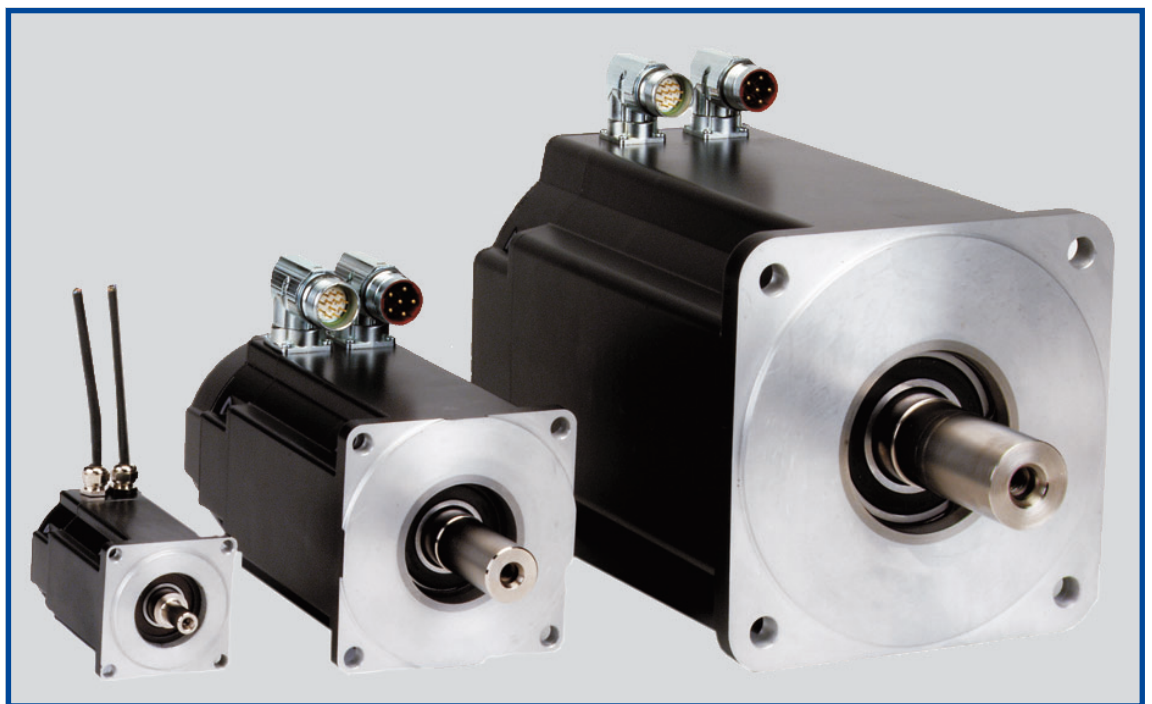

*Descrizione tecnica,
montaggio, messa in funzione*

Edizione 03/2004
Archivio akm_i.xxx
Codice mat.: 106681

Come scegliere il vostro motore:

Tipo	Flangia	Coppia cont. allo stallo	Pagina
AKM1	40	0,18..0,41	⇒ 22
AKM2	58	0,48..1,42	⇒ 26
AKM3	70	1,15..2,88	⇒ 31
AKM4	84	1,95..6	⇒ 36
AKM5	108	4,7..14,4	⇒ 40
AKM6	138	11,9..25	⇒ 46
AKM7	188	29,4..53	⇒ 52

0 0,5 1 5 10 20 30 40 50 70 Nm

Edizioni finora pubblicate

Edizione	Nota
03 / 2004	Prima edizione

Il produttore si riserva la facoltà di apportare modifiche tecniche volte al miglioramento degli apparecchi

Stampato nella Repubblica federale tedesca

Tutti i diritti riservati. Nessuna parte di questo documento può essere rielaborata, riprodotta in qualsiasi forma (stampa, fotocopia, microfilm o altro processo) o diffusa mediante l'uso di sistemi elettronici senza l'approvazione scritta della ditta Danaher Motion o rielaborata, riprodotta o diffusa mediante l'uso di sistemi elettronici.

Sommarario	Pagina
Sommarario	3
Indicazioni di sicurezza	4
Indicazioni importanti	5
Dichiarazione di conformità	6
1 Indicazioni generali	
1.1 Questo manuale	7
1.2 Uso conforme	7
1.3 Struttura dei motori	8
1.4 Dati tecnici generali	8
1.5 Allestimento standard	9
1.5.1 Forma costruttiva	9
1.5.2 Estremità di uscita albero	9
1.5.3 Flangia	9
1.5.4 Grado di protezione	9
1.5.5 Dispositivo di protezione	9
1.5.6 Classe di isolamento	10
1.5.7 Resistenza alle vibrazioni	10
1.5.8 Sistema di collegamento	10
1.5.9 Unità di retroazione	10
1.5.10 Freno di stazionamento	10
1.6 Opzioni	11
1.7 Criteri di scelta	11
1.7.1 Codici dei modelli	12
1.7.2 Targhetta di omologazione	12
2 Montaggio / Messa in funzione	
2.1 Indicazioni importanti	13
2.2 Montaggio / Cablaggio	14
2.2.1 Collegamento dei motori	16
2.2.1.1 Schema di collegamento per i motori con resolver	17
2.2.1.2 Schema di collegamento per i motori con encoder	18
2.3 Messa in funzione	19
3 Dati tecnici	
3.1 Definizioni	21
3.2 AKM1	22
3.3 AKM2	26
3.4 AKM3	31
3.5 AKM4	36
3.6 AKM5	40
3.7 AKM6	46
3.8 AKM7	52
4 Appendice	
4.1 Dotazione, trasporto, stoccaggio, manutenzione, smaltimento	57
4.2 Eliminazione dei guasti	58
4.3 Indice analitico	59

Indicazioni di sicurezza



- I lavori di trasporto, montaggio, messa in funzione e manutenzione si possono affidare esclusivamente a personale tecnico qualificato, che abbia familiarità con il trasporto, l'installazione, il montaggio, la messa in funzione e il funzionamento dei motori e che disponga di opportune qualifiche per lo svolgimento di tali attività. Il personale tecnico deve conoscere e osservare le seguenti norme e direttive:
 - IEC 364 e CENELEC HD 384 o DIN VDE 0100;
 - IEC-Report 664 o DIN VDE 0110;
 - disposizioni antinfortunistiche nazionali o BGV A2.
- Prima di procedere al montaggio e alla messa in funzione leggere la presente documentazione. L'errata manipolazione del motore può comportare danni a persone o a cose. Osservare assolutamente i dati tecnici e le indicazioni sulle condizioni di collegamento (targhetta di omologazione e documentazione).
- Il produttore è tenuto a realizzare un'analisi dei rischi per il macchinario e ad adottare le misure necessarie, affinché eventuali movimenti imprevisti non causino danni a persone o a cose.
- Assicurare la regolare messa a terra della carcassa del motore con la bandella PE all'interno dell'armadio di distribuzione come potenziale di riferimento. Senza una messa a terra a bassa impedenza non viene garantita alcuna sicurezza alle persone.
- Non scollegare nessun connettore durante il funzionamento. Sussiste il pericolo di morte, di seri infortuni o danni materiali.
- I collegamenti di potenza possono condurre tensione anche a motore fermo. Non allentare mai i collegamenti elettrici dei motori sotto tensione. In casi sfavorevoli possono venire a crearsi archi voltaici con conseguenti danni a carico di persone e cose.
- Dopo aver scollegato i servoamplificatori dalle tensioni di alimentazione attendere almeno cinque minuti prima di toccare i componenti sotto tensione (ad esempio contatti, perni filettati) o di allentare collegamenti. I condensatori nel servoamplificatore conducono tensioni pericolose fino a cinque minuti dopo la disinserzione delle tensioni di alimentazione. Per sicurezza, misurare la tensione nel circuito intermedio e attendere fino a quando il valore è sceso al di sotto dei 40V.
- Durante il funzionamento i motori possono presentare superfici calde a seconda del loro grado di protezione. La temperatura superficiale può varcare i 100°C. Misurare la temperatura e attendere che il motore abbia raggiunto i 40°C prima di toccarlo.
- Se il motore ruota liberamente rimuovere/fissare l'eventuale chiavetta dell'albero per evitarne l'espulsione con conseguente pericolo di lesioni.

Simboli utilizzati in questo manuale

	Rischio di infortunio dovuto all'elettricità e ai suoi effetti		Pericolo generale Informazioni generali Rischio meccanico
⇒	Vedere capitolo (riferimento incrociato)	●	Nota

Indicazioni importanti

- I servomotori sono apparecchi di precisione. In particolare flangia e albero possono trovarsi in una condizione critica durante lo stoccaggio ed il montaggio - evitare quindi di esercitare forza eccessiva: la precisione richiede delicatezza. Per fissare accoppiamenti, ruote dentate o pulegge utilizzare la filettatura di serraggio prevista per l'albero motore e, se possibile, riscaldare le prese di forza. Urti o l'esercizio di forza eccessiva possono danneggiare cuscinetti a sfere e albero.

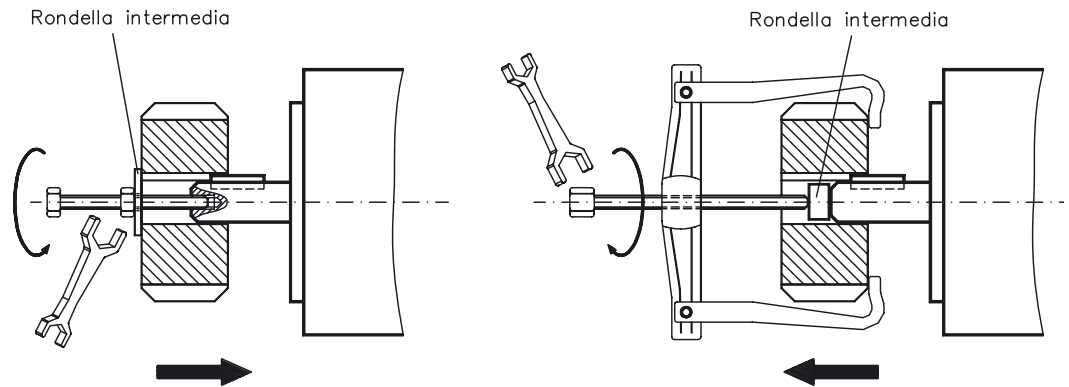

- Se possibile impiegare esclusivamente Pinze o accoppiamenti privi di gioco, con accoppiamento per attrito, ad esempio di marca Baumann & Cie, Gerwah, Jacob, KTR o Ringspann. Assicurarsi che l'accoppiamento sia allineato correttamente. Eventuali spostamenti possono causare vibrazioni non ammesse e possono determinare la rottura dei cuscinetti a sfere e dell'accoppiamento stesso.
- In caso d'impiego di cinghie dentate rispettare le forze radiali ammesse. Una sollecitazione radiale eccessiva dell'albero riduce notevolmente la durata del motore.
- Evitare il più possibile la sollecitazione assiale dell'albero motore. Una sollecitazione assiale riduce notevolmente la durata del motore.
- Evitare sempre di sovradimensionare meccanicamente il supporto dell'albero motore usando un accoppiamento rigido e un supporto supplementare esterno (ad esempio nella trasmissione).
- Per il tipo di montaggio V3 (estremità dell'albero rivolta verso l'alto) assicurarsi che i liquidi non possano trafilare nel cuscinetto superiore.
- Rispettare il numero di poli del motore e del resolver e nei servoamplificatori utilizzati impostare il numero di poli in modo corretto. Una regolazione errata può comportare danni irreversibili, in particolare nei motori di piccole dimensioni.

Dichiarazione di conformità

ai sensi della direttiva europea macchine 98/37/CE, allegato II B

Con la presente noi, società

Danaher Motion GmbH
Wacholderstrasse 40-42
40489 Düsseldorf

dichiariamo che i

**servomotori della serie AKM
(modelli AKM1, AKM2, AKM3, AKM4, AKM5, AKM6, AKM7)**

nella versione di serie sono idonei esclusivamente ad essere integrati in un'altra macchina e che la loro messa in funzione è vietata finché non sia stato stabilito che la macchina cui questi prodotti sono destinati è conforme alle prescrizioni della direttiva 98/37/CE.

Certifichiamo la conformità dei suddetti prodotti alle norme elencate di seguito:

73/23/EWG	Direttiva "Bassa Tensione"
VDE 0530 / DIN 57530	Disposizioni per le macchine rotanti
DIN 42950	Forma costruttiva
DIN 748	Estremità d'albero cilindriche
DIN 42955	Concentricità, coassialità e planarità
DIN ISO 2373	Resistenza alle vibrazioni

Autore: Direttore commerciale

Norbert Witsch

Questa dichiarazione non contiene assicurazioni di qualità. Attenersi in ogni caso alle note sulla sicurezza e la protezione facenti parte della documentazione.

1 Indicazioni generali

1.1 Questo manuale

Questo manuale descrive i servomotori sincroni della serie AKM (versione standard). Tra le altre, contiene informazioni su:

- Indicazioni generali, versione standard dei motori capitolo I
- Montaggio, messa in funzione, schemi di collegamento capitolo II
- Dati tecnici, dimensioni e curve caratteristiche capitolo III
- Dati su trasporto, stoccaggio, manutenzione, smaltimento capitolo IV



Questo manuale è rivolto al personale tecnico esperto in elettrotecnica e meccanica.

Se i motori vengono utilizzati in un sistema di azionamento insieme ai servoamplificatori SERVOSTAR. Attenersi pertanto alla documentazione dei prodotti composta da:

- istruzioni per l'installazione/la messa in funzione del servoamplificatore
- istruzioni per l'installazione/la messa in funzione di una scheda di espansione eventualmente presente
- manuale utente del software operativo del servoamplificatore
- descrizione tecnica dei motori serie AKM

1.2 Uso conforme

I servomotori sincroni della serie AKM sono stati concepiti in modo particolare come azionamento per dispositivi di movimentazione, macchine tessili, macchine utensili, confezionatrici e simili con elevati requisiti in termini di dinamica.

Azionare i motori **solo** nel rispetto delle condizioni stabilite nella presente documentazione.

I motori della serie AKM sono **esclusivamente** destinati ad essere comandati da servoamplificatori digitali SERVOSTAR con regolazione della velocità e/o della coppia.

I motori vengono montati come componenti su impianti o macchine elettrici e possono essere messi in funzione solo come componenti integrati dell'impianto.

I motori non devono mai essere collegati direttamente alla rete.

Si richiedono l'analisi e il monitoraggio del termocontatto di protezione montato negli avvolgimenti del motore.

Garantiamo la conformità del servosistema alle norme menzionate nella dichiarazione di conformità a pagina 6 solo se vengono utilizzati componenti originali (servoamplificatori, motore, cavi, e così via).

1.3 Struttura dei motori

I servomotori sincroni delle serie AKM sono motori trifase brushless per servoapplicazioni di alta qualità. Se abbinati ai nostri servoamplificatori digitali sono particolarmente idonei per compiti di posizionamento su robot industriali, macchine utensili, linee di movimentazione, e così via, con requisiti elevati in termini di dinamica e stabilità.

I servomotori sono provvisti di magneti permanenti all'interno del rotore. Il materiale magnetico al neodimio ferro boro che garantisce a questi motori un funzionamento ad elevata dinamicità. Nello statore alloggia un avvolgimento trifase alimentato dal servoamplificatore. Il motore non ha spazzole; la commutazione ha luogo elettronicamente nel servoamplificatore.

La temperatura degli avvolgimenti è controllata da sensori all'interno degli avvolgimenti dello statore e segnalata attraverso un termistore a potenziale zero (PTC, $\leq 550\Omega$ / $\geq 1330\Omega$).

Nei motori è integrato di serie un **resolver** che funge da unità di retroazione. I servoamplificatori della serie SERVOSTAR valutano la posizione del resolver del rotore ed alimentano i motori con correnti sinusoidali.

L'unità di retroazione offerta alternativamente può causare un cambiamento della lunghezza del motore e non può essere installata.

I motori vengono forniti con o senza freno di stazionamento integrato. Se assente, questo freno non può essere montato in un secondo momento.

I motori sono rivestiti con una vernice di colore nero opaco (RAL 9005) non resistente ai solventi (tricloroetilene, diluenti o altro).

1.4 Dati tecnici generali

Classe climatica	3K3 secondo EN 50178								
Temperatura ambiente (ai dati nominali)	da 5 a +40°C ad un'altitudine d'installazione fino a 1000 m sopra il livello del mare In caso di temperature ambiente superiori ai 40°C e di motori in esecuzione chiusa contattare il nostro settore applicazioni.								
Umidità atmosferica ammessa (ai dati nominali)	Umidità relativa dell'95%, non soggetta a condensa								
Riduzione delle prestazioni (correnti e coppie)	1%/K in un intervallo da 40°C a 50°C fino a 1000m sopra il livello del mare Per altitudini d'installazione oltre i 1000 m sopra il livello del mare e 40°C <table> <tr> <td>6%</td> <td>a 2000 m sopra il livello del mare</td> </tr> <tr> <td>17%</td> <td>a 3000 m sopra il livello del mare</td> </tr> <tr> <td>30%</td> <td>a 4000 m sopra il livello del mare</td> </tr> <tr> <td>55%</td> <td>a 5000 m sopra il livello del mare</td> </tr> </table> Nessuna riduzione delle prestazioni ad altitudini d'installazione oltre i 1000 m sopra il livello del mare e riduzione della temperatura di 10K/1000 m	6%	a 2000 m sopra il livello del mare	17%	a 3000 m sopra il livello del mare	30%	a 4000 m sopra il livello del mare	55%	a 5000 m sopra il livello del mare
6%	a 2000 m sopra il livello del mare								
17%	a 3000 m sopra il livello del mare								
30%	a 4000 m sopra il livello del mare								
55%	a 5000 m sopra il livello del mare								
Durata dei cuscinetti a sfere	≥ 20.000 ore d'esercizio								
Dati tecnici	$\Rightarrow 3$								
Dati per lo stoccaggio	$\Rightarrow 4.1$								

1.5 Allestimento standard

1.5.1 Forma costruttiva

I modelli base dei servomotori sincroni AKM hanno forma costruttiva IM B5 secondo DIN42950. Le forme costruttive ammesse sono indicate nei dati tecnici.

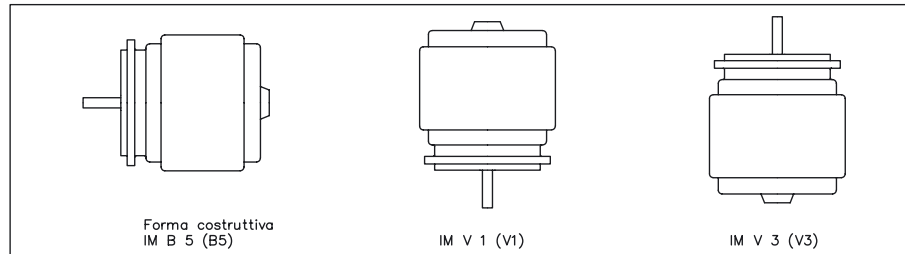

1.5.2 Estremità di uscita albero

La trasmissione della forza ha luogo attraverso l'estremità cilindrica di uscita dell'albero, accoppiamento k6 (AKM1: h7) secondo DIN 748 con filettatura di serraggio ma **senza sede per chiavetta**.

Se i motori si azionano mediante pignone o cinghie dentate vengono a determinarsi forze radiali elevate. I valori ammessi sull'estremità dell'albero, in funzione del numero di giri, sono indicati nei diagrammi del capitolo 3. I valori massimi a 3000 giri/min. si trovano nei dati tecnici. In caso di applicazione della forza al centro dell'estremità libera dell'albero, il valore di F_R può essere maggiore del 10%.

Per la durata dei cuscinetti sono state calcolate come base 20.000 ore d'esercizio.

La forza assiale F_A non deve superare $F_R/3$.

Come elementi di accoppiamento idealmente privi di gioco si sono rivelate valide le Pinze a doppio cono eventualmente abbinata a accoppiamenti con attacchi metallici a soffietto.

1.5.3 Flangia

Dimensioni flangia conformi a norma IEC, accoppiamento j6 (AKM1: h7), precisione secondo DIN 42955, classe di tolleranza: **N**

1.5.4 Grado di protezione

Versione standard	IP65
Bussola passante	IP40
Bussola passante con anello di tenuta	IP65

1.5.5 Dispositivo di protezione

Nella versione standard ogni motore dispone di un PTC a potenziale zero. Il punto di commutazione è a $155^\circ\text{C} \pm 5\%$. Questo termocontatto **non** offre alcuna protezione nei confronti di sovraccarichi brevi molto elevati. Utilizzando il nostro cavo per resolver preconfezionato il termocontatto di protezione è integrato nel sistema di controllo dei servoamplificatori digitali SERVOSTAR.

1.5.6 Classe di isolamento

I motori sono conformi alla classe isolante F secondo DIN 57530.

1.5.7 Resistenza alle vibrazioni

I motori sono eseguiti con resistenza alle vibrazioni N secondo DIN ISO 2373.

1.5.8 Sistema di collegamento

I motori sono forniti dei connettori angolari (AKM1/AKM2: connettori diritti alle estremità del cavo) per il gruppo di alimentazione ed i segnali del resolver.

Le prese femmina non fanno parte della dotazione. I cavi resolver e di potenza sono disponibili già confezionati. Le indicazioni relative ai materiali dei cavi sono riportate nel capitolo 2.2.1.

1.5.9 Unità di retroazione

I motori sono dotati di serie di resolver bipolari ad albero cavo. A scelta i motori sono disponibili anche con encoder EnDat singolo (AKM2-AKM4: ECN 1113, AKM5-AKM7: ECN1313) o multiplo (AKM2-AKM4: EQN 1125, AKM5-AKM7: EQN1325)

Con encoder montato la lunghezza dei motori può variare. Non è possibile integrare lo strumento in un secondo tempo.

1.5.10 Freno di stazionamento

I motori sono disponibili a scelta con freno di stazionamento integrato. Il freno di tipo a molla (24VDC) blocca il rotore quando non è applicata tensione. **I freni di stazionamento sono predisposti come freni di stazionamento** e non sono adatti per frenare in modo continuo durante il funzionamento. Se alimentato il freno non oppone alcuna coppia resistente alla rotazione del motore. In presenza del freno di stazionamento integrato la lunghezza del motore aumenta.

I freni di stazionamento possono essere comandati direttamente dal servoamplificatore SERVOSTAR (non garantisce la sicurezza delle persone); il rilascio dell'avvolgimento del freno in questo caso avviene nel servoamplificatore - non è necessario alcun componente supplementare.

Se il freno di stazionamento non viene comandato direttamente dal servoamplificatore occorre il cablaggio di un componente supplementare (ad esempio un varistore). Contattare a questo proposito il nostro supporto tecnico.

Per azionare il freno di stazionamento in condizioni di sicurezza occorrono un contatto normalmente aperto supplementare nel circuito frenante e inoltre un dispositivo di soppressione sovratensioni (ad esempio un varistore) per il freno.

Esempio di circuito con SERVOSTAR 600:

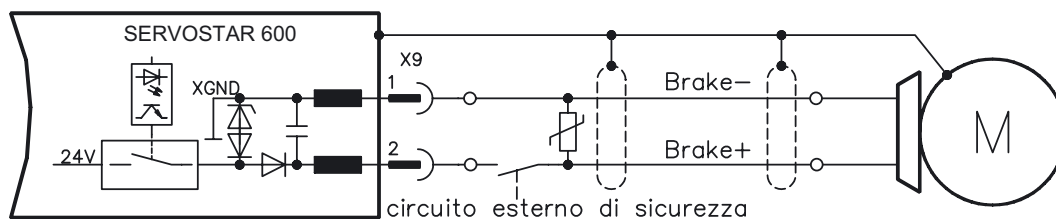

1.6 Opzioni

— Freno di stazionamento

Freno di stazionamento integrato nel motore (\Rightarrow 1.5.10).
Con il freno di stazionamento la lunghezza del motore aumenta.

— Guarnizione ad anello di tenuta albero

La guarnizione per la tenuta stagna nei confronti di nebbia d'olio e olio d'iniezione.
Il grado di protezione lato albero aumenta così a IP65.
L'anello di tenuta non è adatto per il funzionamento a secco.

— Comcoder

Un encoder incrementale con le tracce di commutazione è inserito al posto del resolver

— Chiavette

I motori sono disponibili con sede per chiavetta e chiavetta inserita secondo DIN748. L'equilibratura del rotore ha luogo con metà chiavetta.

— EnDat

Al posto del resolver è montato un encoder EnDat ad alta risoluzione (\Rightarrow 1.5.9).
Con encoder integrato la lunghezza del motore aumenta

Con eccezione dell'anello di tenuta lato albero le opzioni **non** possono essere adattate. Le opzioni quale l'anello di tenuta lato albero, freno, EnDat o Comcoder possono condurre ad una riduzione dei dati nominali.

1.7 Criteri di scelta

I servomotori a corrente trifase sono predisposti per il funzionamento su servoamplificatori SERVOSTAR. Le due unità insieme formano un circuito di regolazione della velocità o della coppia ad loop chiuso.

Come principali criteri di scelta valgono:

—	Coppia continuativa allo stallo	M_0	[Nm]
—	Velocità nominale alla tensione nominale di ingresso	n_n	[giri/min]
—	Momenti di inerzia di motore e carico	J	[kgcm ²]
—	Coppia richiesta (calcolata)	M_{rms}	[Nm]

Per il calcolo dei motori e dei servoamplificatori necessari prendere in considerazione il carico statico e la sollecitazione dinamica (accelerazioni/decelerazioni). Strutture delle formule ed esempi di calcolo si possono richiedere al nostro settore applicazioni.

1.7.1 Codici dei modelli

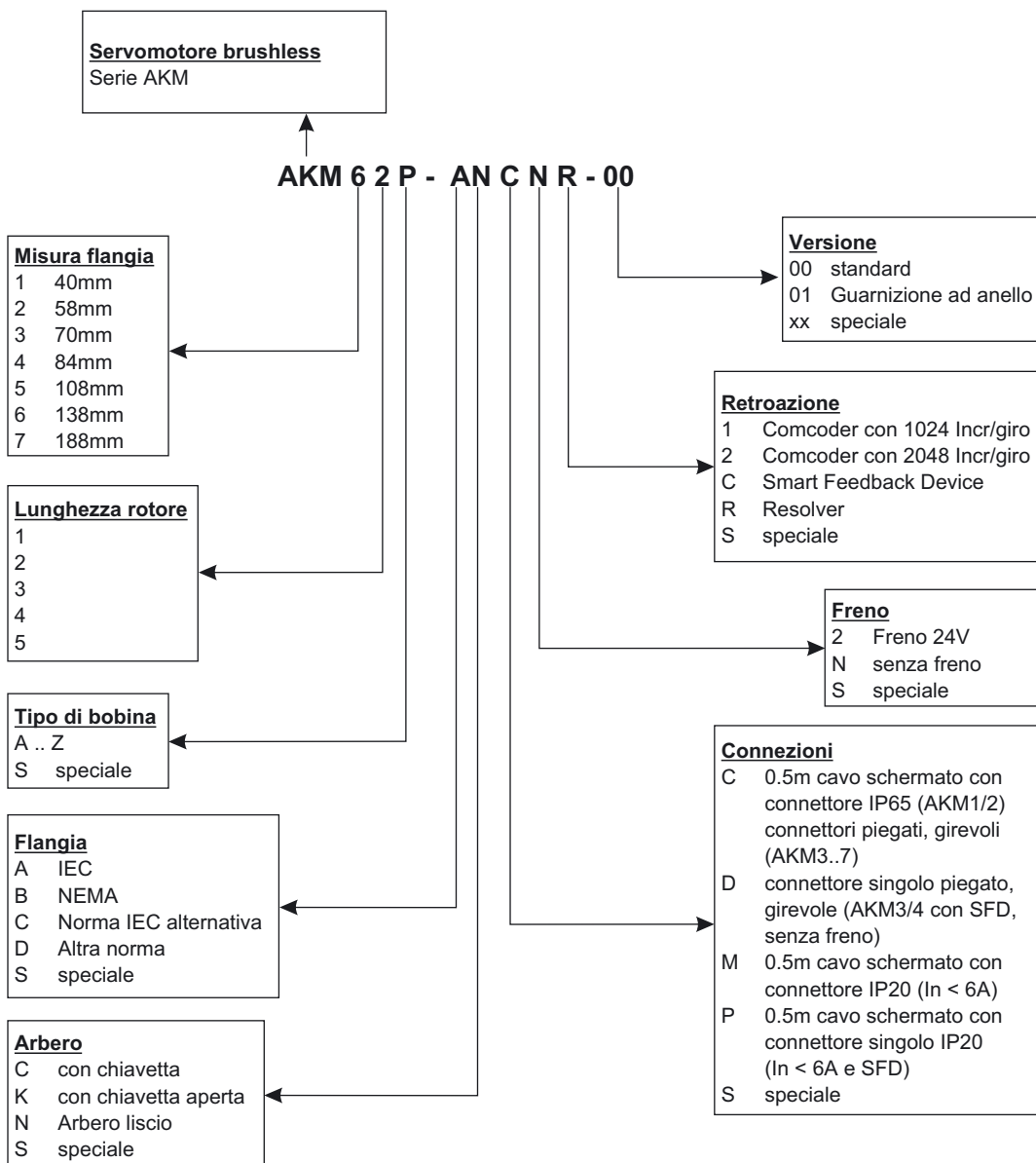

1.7.2 Targhetta di omologazione

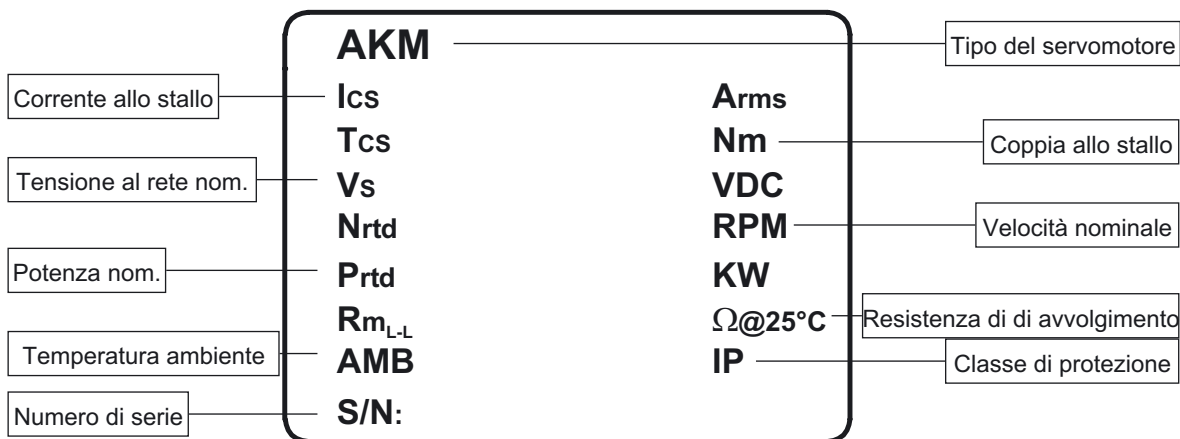

2 Montaggio / Messa in funzione

2.1 Indicazioni importanti

- Verificare l'abbinamento tra servoamplificatori e motore. Confrontare la tensione nominale e la corrente nominale degli apparecchi. Eseguire il cablaggio in base allo schema di collegamento riportato sul manuale del servoamplificatore. I collegamenti del motore sono indicati da pagina 17 in poi. Per indicazioni sulla tecnica di collegamento si rimanda a pagina 16.
- Assicurarsi che la messa a terra di servoamplificatore e motore venga eseguita a regola d'arte.
- Se possibile, posare separatamente cavi di potenza e di comando (distanza > 20 cm). La compatibilità elettromagnetica del sistema viene così migliorata. Se il cavo di potenza impiegato per il motore integra i conduttori di comando del freno questi ultimi devono essere schermati. La schermatura deve essere collegata su entrambe le estremità (vedere le istruzioni per l'installazione del servoamplificatore).
- Tutti i cavi che conducono correnti elevate devono avere sezione sufficiente secondo EN 30204. Le sezioni consigliate sono indicate nei dati tecnici.

Attenzione

Se si utilizza un servoamplificatore SERVOSTAR 601 ..620 e se il cavo del motore è più lungo di 25 m occorre collegare una scatola induttore (modello 3YL 20, marca Danaher Motion) al cavo motore, che deve avere le sezioni qui indicate:



Servoamplificatore	Scatola induttore	Sezione max. del cavo motore
SERVOSTAR 601...606	3YL-20	4 x 1mm ²
SERVOSTAR 610	3YL-20	4 x 1,5mm ²
SERVOSTAR 620	3YL-20	4 x 2,5 mm ²

- Collegare le schermature in modo da coprire un'ampia superficie (a bassa impedenza), mediante un corpo connettore metallizzato o connettori filettati per cavi conformi ai requisiti sulla compatibilità elettromagnetica.
- Verificare il rispetto delle sollecitazioni radiali e assiali ammesse F_R e F_A . Impiegando una trasmissione a cinghia dentata, il diametro **minimo** ammesso per il pignone viene ad esempio calcolato in base all'equazione: $d_{\min} \geq \frac{M_0}{F_R} \times 2$.

Attenzione

Non allentare mai i collegamenti elettrici dei motori sotto tensione.

Le cariche residue nei condensatori del servoamplificatore possono presentare valori pericolosi anche fino a 5 minuti dopo la disinserzione della tensione di rete.

Misurare la tensione nel circuito intermedio e attendere fino a quando il valore è sceso al di sotto dei 40V.

I collegamenti di comando e di potenza possono condurre tensione anche a motore fermo.



2.2 Montaggio / Cablaggio

Solo personale tecnico con esperienza di montaggio meccanico può montare il motore.

Solo personale tecnico con esperienza nei collegamenti elettrici può cablare il motore.

La procedura viene descritta a titolo di esempio. A seconda dell'impiego previsto può risultare opportuna una procedura diversa.



Attenzione

Proteggere i motori da sollecitazioni non ammesse.

In particolare, durante il trasporto e la movimentazione non piegare elementi costruttivi e/o modificare le distanze d'isolamento.

Montare e cablare i motori sempre in assenza di tensione, vale a dire senza inserire la tensione d'esercizio degli apparecchi da collegare.

Assicurarsi che il quadro elettrico venga disinserito in modo sicuro (blocco, cartelli di avvertenza, e così via). Le singole tensioni verranno inserite solo con la messa in funzione.



Nota:

il simbolo messa a terra \perp che si trova in tutti gli schemi di collegamento indica che occorre provvedere ad un collegamento conduttivo il più ampio possibile tra l'apparecchio identificato e la piastra di montaggio nel quadro elettrico ad armadio. Tale collegamento deve consentire la dispersione di interferenze ad alta frequenza e non deve essere confuso con il simbolo di terra PE (misura di protezione secondo EN 60204).

Osservare anche le note negli schemi di collegamento delle istruzioni per l'installazione/messa in funzione del servoamplificatore utilizzato.

Le indicazioni seguenti si prefiggono di aiutare l'utente a procedere secondo una sequenza corretta durante il montaggio/cablaggio, senza dimenticare punti importanti.

Luogo di montaggio

Il luogo di installazione deve essere privo di materiali conduttivi e aggressivi. In caso di il montaggio V3 (estremità dell'albero rivolta verso l'alto) assicurarsi che nessun liquido si infiltri nei cuscinetti. In caso di montaggio in esecuzione chiusa consultare prima il nostro settore applicazioni.

Ventilazione

Assicurare la libera ventilazione dei motori e rispettare i valori ammessi per la temperatura ambiente e della flangia. In caso di temperature ambiente superiori ai 40°C consultare prima il nostro settore applicazioni.

Montaggio

Durante il montaggio assicurarsi che il motore non venga forzato dal punto di vista meccanico.

Scelta dei cavi

Scegliere i cavi secondo la norma EN 60204. **In caso di lunghezza dei cavi > 25 m attenersi alla tabella nel capitolo 2.1.**

**Messa a terra/
schermatura**

Per una schermatura e una messa a terra conformi ai requisiti di compatibilità elettromagnetica si vedano le istruzioni per l'installazione del servoamplificatore utilizzato. Collegare a terra la piastra di montaggio e la carcassa del motore. Per indicazioni sulla tecnica di collegamento si rimanda al capitolo 2.2.1

Cablaggio

- Se possibile, posare separatamente i cavi di potenza e di comando
- Collegare l'unità di retroazione o encoder
- Collegare i cavi del motore, l'induttore per motore vicino al Servoamplificatore, le schermature, su entrambe le estremità, ai morsetti o ai connettori EMC
- Collegare l'eventuale il freno di stazionamento del motore.
Posare la schermatura su entrambi i lati

Controllo

Verificare il cablaggio eseguito sulla base degli schemi di collegamento utilizzati

2.2.1 Collegamento dei motori



- Eseguire il cablaggio in base alle disposizioni ed alle norme vigenti.
- Per il collegamento di potenza e di retroazione utilizzare esclusivamente i nostri cavi schermati preconfezionati.
- Posare le schermature in base agli schemi di collegamento riportati nelle istruzioni per l'installazione dei servoamplificatori.
- Le schermature non posate correttamente comportano immancabilmente disturbi elettromagnetici.

La tabella sottostante indica tutti i cavi da noi forniti. Per ulteriori informazioni sulle proprietà chimiche, meccaniche ed elettriche dei cavi rivolgersi al nostro settore applicazioni.

Materiale isolante

- Guaina esterna - PUR (poliuretano, sigla 11Y), colore arancione
 Isolamento fili - PETP (poliestereftalato, sigla 12Y)

Capacità

- Cavo motore - inferiore a 150 pF/m
 Cavo RES - inferiore a 120 pF/m

Dati tecnici

- Tutti i cavi sono adatti per la posa in catena portacavi.
- Le indicazioni tecniche si riferiscono all'impiego dei cavi in movimento.
 Durata: 1 milione di cicli di piegamento a rottura
- Il campo di temperatura indicato si riferisce alla temperatura di esercizio.
- Abbreviazioni: N = fili numerati
 F = conduttori con identificazione a colori secondo DIN 47100
 () = schermatura

Fili [mm ²]	Identificazione fili	Campo di temperatura [°C]	Diametro esterno [mm]	Raggio piegat. [mm]	Nota
(4x1,0)	N	-30 / +80	10	100	Cavo motore
(4x1,5)	N	-30 / +80	10,5	105	
(4x2,5)	N	-30 / +80	12,6	125	
(4x1,0+(2x0,75))	F	-30 / +80	10,5	100	Cavo motore con fili di comando integrati
(4x1,5+(2x0,75))	N	-30 / +80	11,5	120	
(4x2,5+(2x1))	F	-30 / +80	14,2	145	
(4x2x0,25)	F	-30 / +80	7,7	70	Cavo resolver
(7x2x0,25)	F	-30 / +80	9,9	80	Cavo encoder

2.2.1.1 Schema di collegamento per i motori con resolver

Vista in pianta
connettore resolver
unità di riferimento

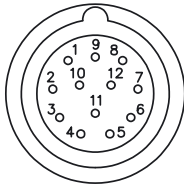

Vista in pianta
connettore di potenza

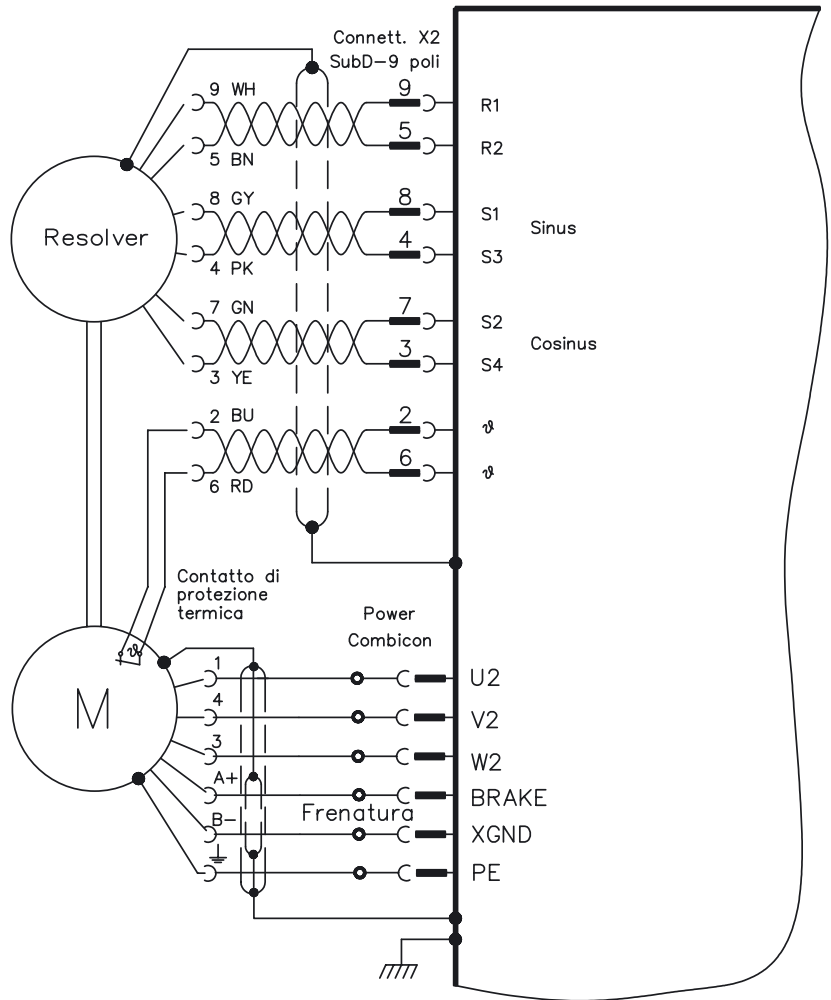
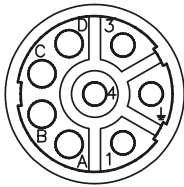

Connettore - 12 poli

Connettore Sub D 9 poli

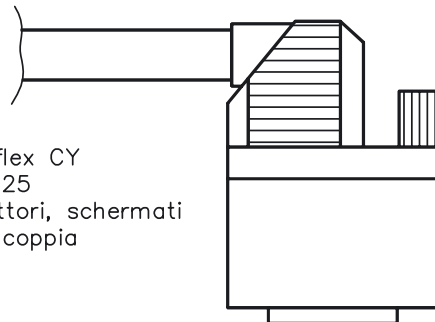
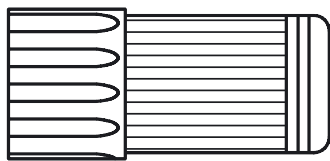

Schermo collegato internamente al corpo metallico

Tipo: Paarflex CY
4 x 2 x 0,25
a 8 conduttori, schermati
twistati in coppia

Farbcodierung nach IEC 757

2.2.1.2 Schema di collegamento per i motori con encoder

Vista in pianta
connettore encoder
unità di riferimento

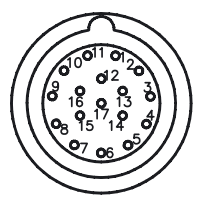

Vista in pianta
connettore di potenza

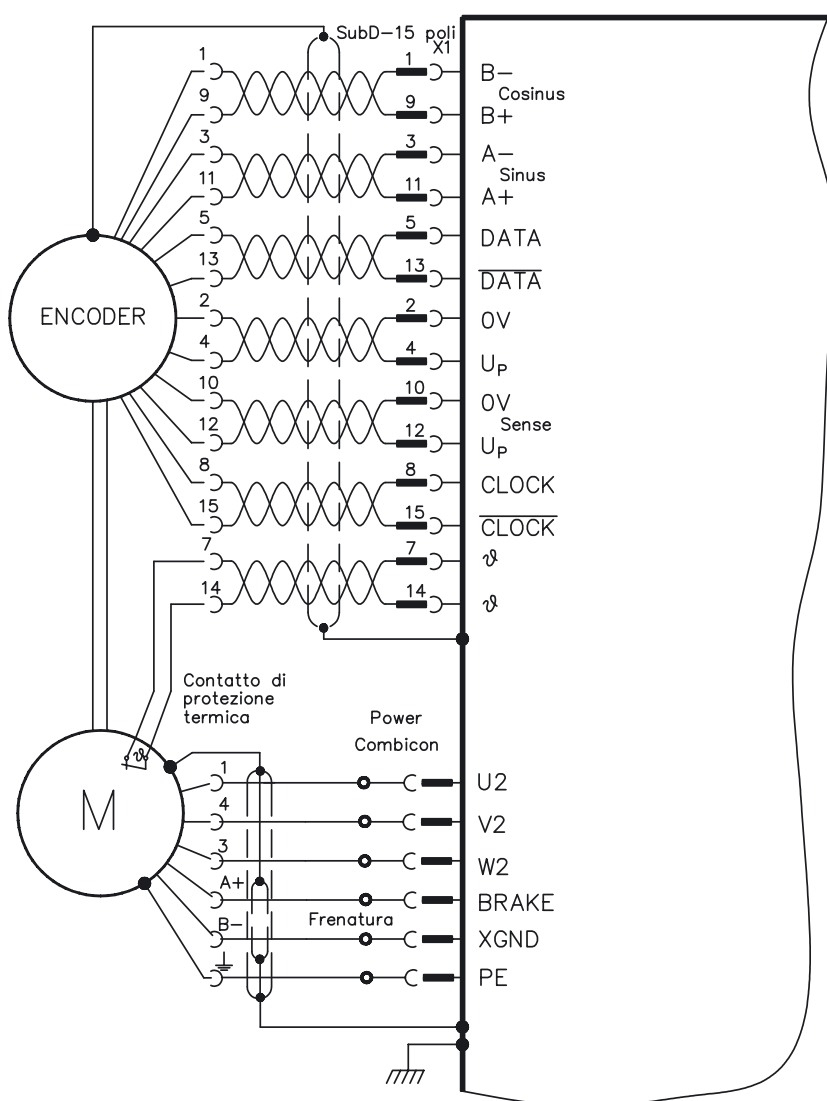
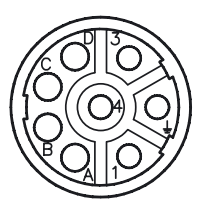

Connettore - 17 poli

Connettore Sub D 15 poli

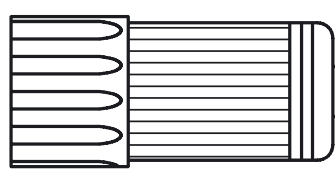

10 x 2 x 0,14
schermati
twistati in coppia

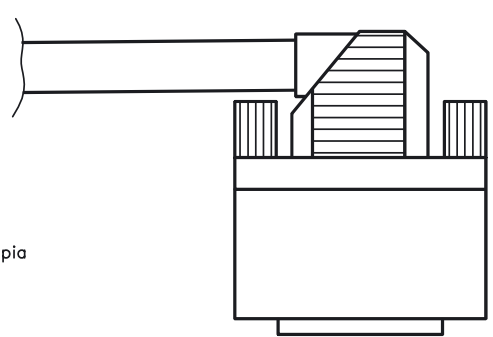

Schermo collegato internamente al corpo metallico

2.3 Messa in funzione

A titolo di esempio descriviamo la procedura da seguire per la messa in funzione. A seconda dell'impiego previsto può risultare opportuna o necessaria una procedura diversa.

Solo tecnici con ampie conoscenze di elettrotecnica/tecniche di movimentazione possono mettere in funzione l'unità di azionamento con servoamplificatore/motore.



Attenzione

Verificare che tutti gli elementi di collegamento sotto tensione siano protetti in modo sicuro contro il contatto. Presenza di tensioni letali fino a 900V.

Non allentare mai i collegamenti elettrici dei motori sotto tensione. Le cariche residue nei condensatori dei servoamplificatori possono essere pericolose fino a 5 minuti dopo la disinserzione della tensione di rete.

La temperatura superficiale del motore può varcare i 100°C durante il funzionamento. Verificare (misurare) la temperatura del motore. Prima di toccarlo attendere che abbia raggiunto i 40°C.

Assicurarsi che anche in caso di spostamento accidentale dell'azionamento non possa sussistere alcun pericolo per la macchina o le persone.

- Controllare il montaggio e l'orientamento del motore.
- Verificare che gli elementi di azionamento (accoppiamento, trasmissione, puleggia) siano fissati nella relativa sede e che siano regolati correttamente (rispettare le forze radiali e assiali ammesse).
- Controllare il cablaggio e i collegamenti su motore e servoamplificatore. Assicurarsi che la messa a terra venga effettuata a regola d'arte.
- Controllare il funzionamento dell'eventuale freno di stazionamento. (Applicando 24V il freno deve essere rilasciarsi).
- Verificare se il rotore del motore può ruotare liberamente (rilasciare prima l'eventuale freno). Prestare attenzione ai rumori di sfregamento.
- Verificare che siano state adottate tutte le misure di protezione dal contatto necessarie per i componenti mobili e sotto tensione.
- Eseguire gli ulteriori controlli specifici e necessari per l'impianto in uso.
- Mettere in funzione l'azionamento in base alle istruzioni per la messa in funzione del servoamplificatore.
- In caso di sistemi multiasse mettere in funzione ogni unità di azionamento del servoamplificatore/motore singolarmente.

Pagina lasciata intenzionalmente in bianco

3 Dati tecnici

3.1 Definizioni

Coppia continuativa allo stallo M_0 [Nm]

La coppia continuativa allo stallo viene erogata ad un numero di giri $n < 100$ giri/min ed alle condizioni nominali per un periodo illimitato.

Coppia nominale M_n [Nm]

La coppia nominale viene erogata quando il motore assorbe la corrente nominale al numero di giri nominale. La coppia nominale può essere erogata durante il funzionamento continuo (S1) al numero di giri nominale per un periodo illimitato.

Corrente continuativa allo stallo I_{0rms} [A]

La corrente continuativa ad un numero di giri $n < 100$ giri/min è la corrente sinodale effettiva che il motore assorbe a riposo per poter erogare la coppia continuativa allo stallo.

Corrente di picco (corrente d'impulso) I_{0max} [A]

La corrente di picco (valore effettivo sinodale) corrisponde a ca. 4 volte la corrente continuativa allo stallo.

La corrente di picco del servoamplificatore utilizzato deve essere inferiore.

Costante di coppia K_{Trms} [Nm/A]

La costante di coppia indica in Nm la coppia generata dal motore con una corrente sinodale effettiva di 1A. Vale $M = I \times K_T$ (fino a max. $I = 2 \times I_0$)

Costante di tensione K_{Erms} [mV/min]

La costante di tensione indica la forza elettromotrice indotta riferita al motore a 1000 giri/min. come valore effettivo sinodale tra due morsetti.

Momento di inerzia del rotore J [kgcm²]

La costante J è una misura della capacità di accelerazione del motore. Con I_0 si ottiene ad esempio il tempo di accelerazione t_b da 0 a 3000 giri/min.:

$$t_b [s] = \frac{3000 \times 2\pi}{M_0 \times 60s} \times \frac{m^2}{10^4 \times cm^2} \times J \quad \text{con } M_0 \text{ in Nm e } J \text{ in kgcm}^2$$

Costante di tempo termica t_{th} [min]

La costante t_{th} indica il tempo di riscaldamento del motore freddo con un carico di I_0 fino al raggiungimento di una sovratemperatura di $0,63 \times 100$ Kelvin.

In caso di sollecitazione con corrente di picco, il riscaldamento ha luogo in un tempo notevolmente più breve.

Ritardo al rilascio t_{BRH} [ms]/ritardo all'inserzione t_{BRL} [ms] del freno

Le costanti indicano i tempi di reazione del freno di stazionamento applicando la tensione nominale al servoamplificatore.

3.2

AKM1

Tutti i dati con la temperatura ambientale 40°C e la temperatura della bobina 100K aumentano
I dati possono avere una tolleranza di +/- 10%.

Dati tecnici

Dati	Simbolo [unità]	AKM							
		11B	11C	11E	12C	12E	13C	13D	
Dati elettrici									
	Coppia cont. allo stallo*	M_0 [Nm]	0,18	0,18	0,18	0,31	0,31	0,41	0,40
	Corrente cont. allo stallo	I_{0rms} [A]	1,16	1,45	2,91	1,51	2,72	1,48	2,40
	Tensione di rete nom. max.	U_N [VAC]	230VAC						
$U = 75VDC$	Velocità nominale	n_n [min^{-1}]	—	—	6000	—	3000	—	2000
	Coppia nominale*	M_n [Nm]	—	—	0,18	—	0,31	—	0,40
	Potenza nominale	P_n [kW]	—	—	0,11	—	0,10	—	0,08
$U_N = 115V$	Velocità nominale	n_n [min^{-1}]	4000	6000	—	4000	8000	3000	7000
	Coppia nominale*	M_n [Nm]	0,18	0,18	—	0,30	0,28	0,41	0,36
	Potenza nominale	P_n [kW]	0,08	0,11	—	0,13	0,23	0,13	0,27
$U_N = 230V$	Velocità nominale	n_n [min^{-1}]	8000	—	—	8000	—	8000	—
	Coppia nominale*	M_n [Nm]	0,17	—	—	0,28	—	0,36	—
	Potenza nominale	P_n [kW]	0,14	—	—	0,23	—	0,30	—
$U_N = 400V$	Velocità nominale	n_n [min^{-1}]	—	—	—	—	—	—	—
	Coppia nominale*	M_n [Nm]	—	—	—	—	—	—	—
	Potenza nominale	P_n [kW]	—	—	—	—	—	—	—
$U_N = 480V$	Velocità nominale	n_n [min^{-1}]	—	—	—	—	—	—	—
	Coppia nominale*	M_n [Nm]	—	—	—	—	—	—	—
	Potenza nominale	P_n [kW]	—	—	—	—	—	—	—
	Corrente di picco	I_{0max} [A]	4,65	5,79	11,6	6,06	10,9	5,93	9,6
	Coppia di picco	M_{0max} [Nm]	0,61	0,61	0,61	1,08	1,08	1,46	1,44
	Costante di coppia	K_{Trms} [Nm/A]	0,16	0,13	0,06	0,21	0,11	0,28	0,17
	Costante di tensione	K_{Erms} [mVmin]	10,2	8,3	4,1	13,3	7,2	17,9	10,9
	Resistenza avvolgimento Ph-Ph	R_{25} [Ω]	20,2	13,1	3,3	12,4	3,9	13,5	5,2
	Induttività avvolgimento Ph-Ph	L [mH]	12,5	8,3	2,0	9,1	2,7	10,3	3,8
Dati meccanici									
	Momento di inerzia del rotore	J [kgcm ²]	0,017		0,031		0,045		
	Momento di aderenza statica	M_R [Nm]	0,0011		0,0021		0,0031		
	Costante di tempo termica	t_{TH} [min]	4		6		7		
	Peso standard	G [kg]	0,35		0,49		0,63		
	Soll. radiale ammessa sull'estr. dell'albero a 8000 min ⁻¹	F_R [N]	30						
	Soll. assiale ammessa sull'estr. dell'albero a 8000 min ⁻¹	F_A [N]	12						

* Flangia di calcolo dell'alluminio 254mm * 254mm * 6,35mm

Collegamenti e cavi

Dati	AKM1
Collegamento potenza	4 + 4-poli, rotondo, all'estremità del cavo 0,5m
Cavo motore, schermato	4 x 1
Cavo motore con fili di comando, schermato	4 x 1 + 2 x 0,75
Collegamento resolver	12-poli, rotondo, all'estremità del cavo 0,5m
Cavo resolver, schermato	4 x 2 x 0,25mm ²
Collegamento Comcoder (opzione)	17-poli, rotondo, all'estremità del cavo 0,5m

Disegno quotato (schema elementare)

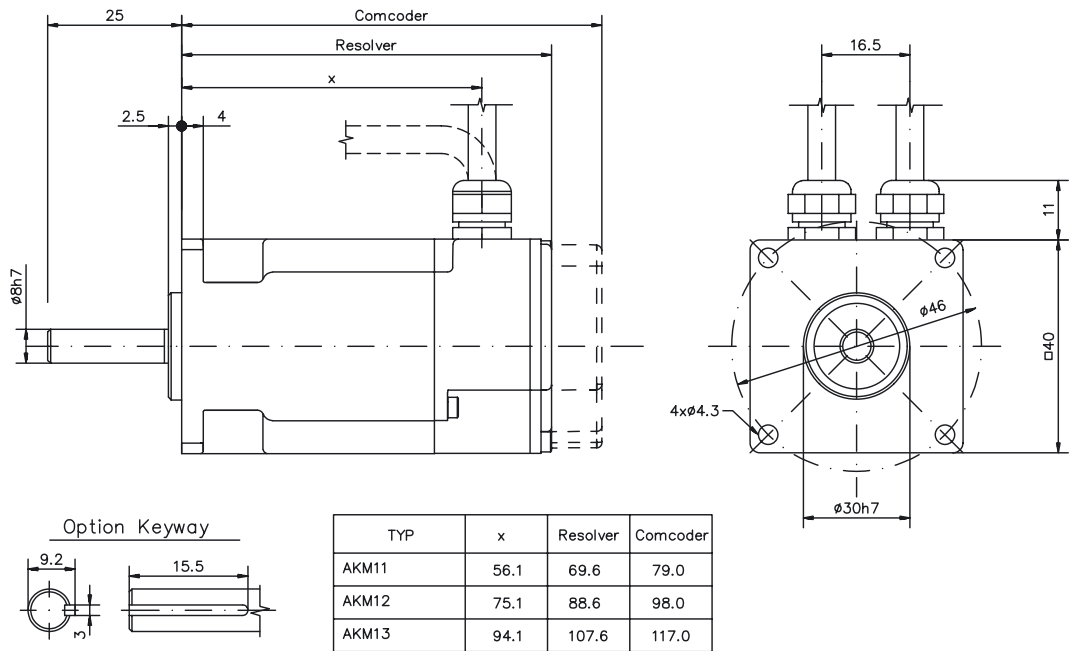

Forze radiali/assiali sull'estremità dell'albero

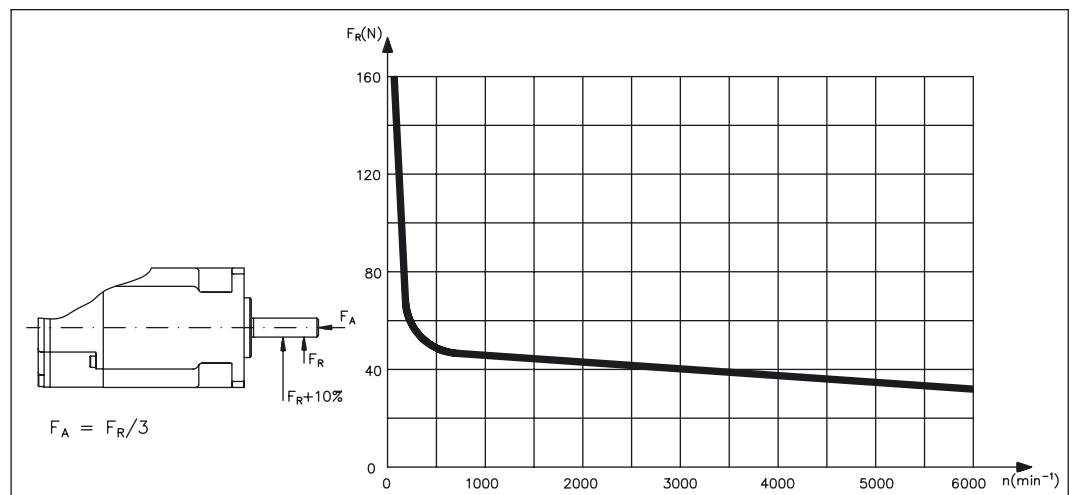

Curve caratteristiche Mn

AKM11B

M [Nm]

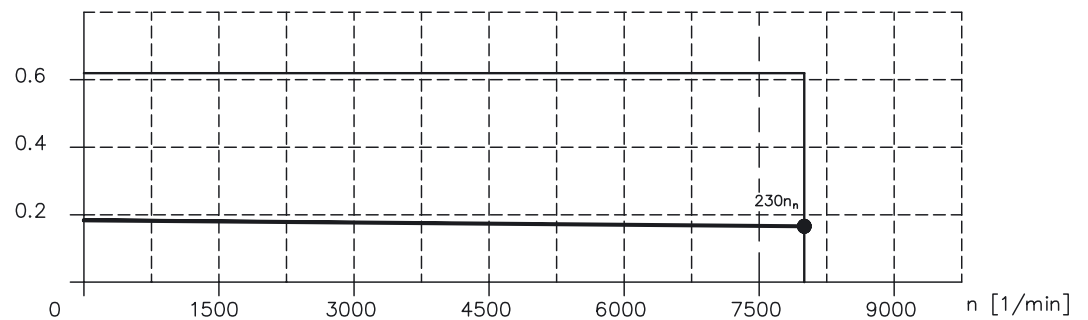

AKM11C

M [Nm]

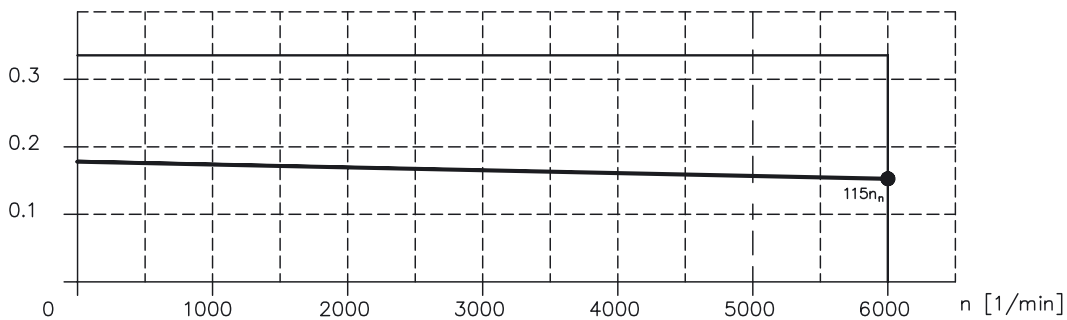

AKM11E

M [Nm]

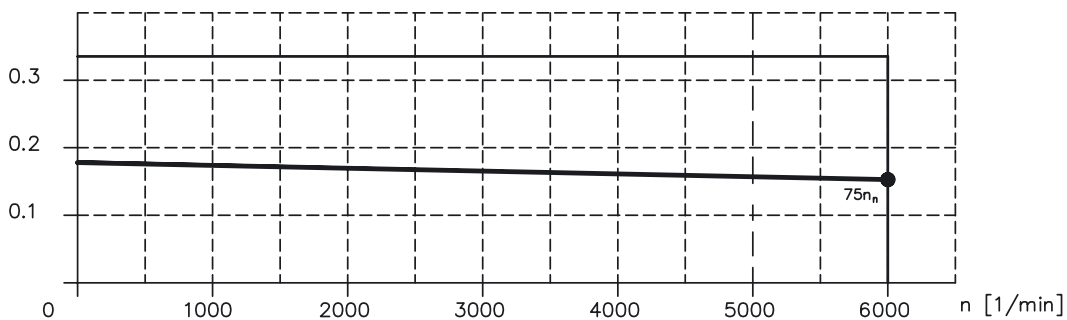

AKM12C

M [Nm]

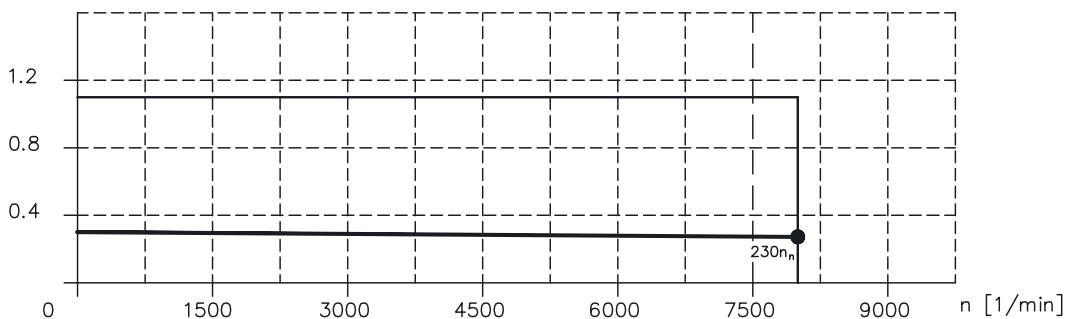

AKM12E

M [Nm]

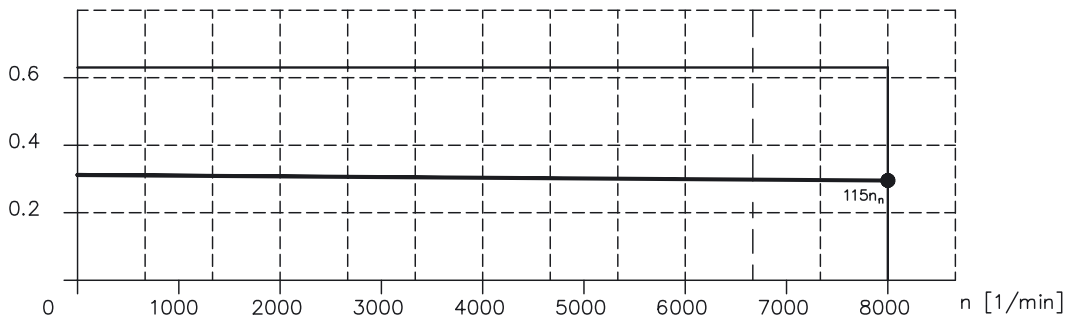

AKM13C

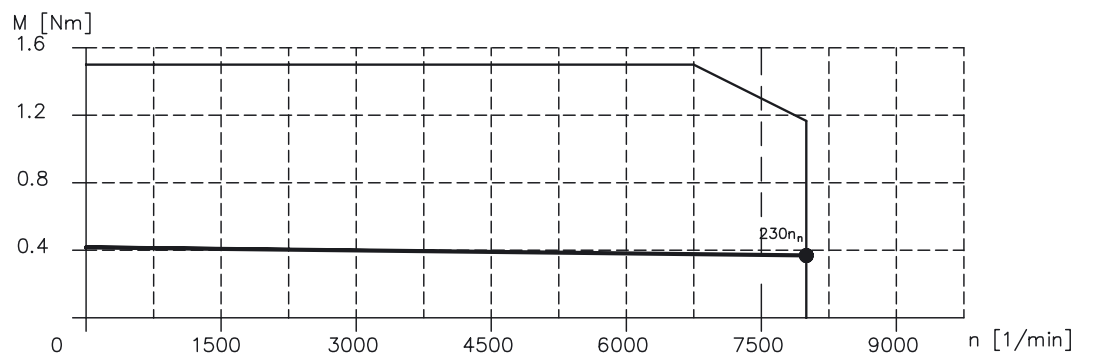

AKM13D

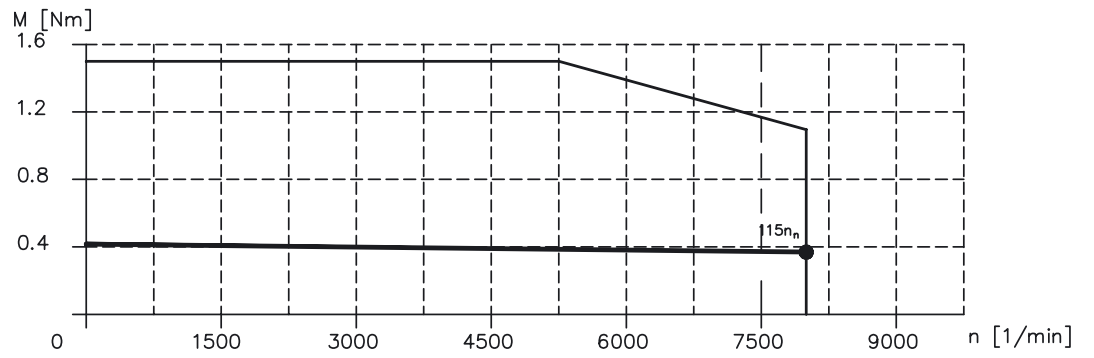

3.3

AKM2

Tutti i dati con la temperatura ambientale 40°C e la temperatura della bobina 100K aumentano
I dati possono avere una tolleranza di +/- 10%.

Dati tecnici

Dati	Simbolo [unità]	AKM												
		21C	21E	21G	22C	22E	22G	23C	23D	23F	24C	24D	24F	
Dati elettrici														
	Coppia cont. allo stallo*	M_0 [Nm]	0,48	0,50	0,50	0,84	0,87	0,88	1,13	1,16	1,18	1,38	1,41	1,42
	Corrente cont. allo stallo	I_{0rms} [A]	1,58	3,11	4,87	1,39	2,73	4,82	1,41	2,19	4,31	1,42	2,21	3,89
	Tensione di rete nom. max.	U_N [VAC]	480											
$U = 75VDC$	Velocità nominale	n_n [min ⁻¹]	—	2000	4000	—	1000	2500	—	—	1500	—	—	1000
	Coppia nominale*	M_n [Nm]	—	0,48	0,46	—	0,85	0,83	—	—	1,15	—	—	1,39
	Potenza nominale	P_n [kW]	—	0,10	0,19	—	0,09	0,22	—	—	0,18	—	—	0,15
$U_N = 115V$	Velocità nominale	n_n [min ⁻¹]	2500	7000	—	1000	3500	7000	1000	1500	4500	—	1500	3000
	Coppia nominale*	M_n [Nm]	0,46	0,41	—	0,83	0,81	0,74	1,11	1,12	1,07	—	1,36	1,33
	Potenza nominale	P_n [kW]	0,12	0,30	—	0,09	0,30	0,54	0,12	0,18	0,50	—	0,21	0,42
$U_N = 230V$	Velocità nominale	n_n [min ⁻¹]	8000	—	—	3500	8000	—	2500	5000	8000	2000	4000	8000
	Coppia nominale*	M_n [Nm]	0,39	—	—	0,78	0,70	—	1,08	1,03	0,94	1,32	1,29	1,12
	Potenza nominale	P_n [kW]	0,32	—	—	0,29	0,59	—	0,28	0,54	0,79	0,28	0,54	0,94
$U_N = 400V$	Velocità nominale	n_n [min ⁻¹]	—	—	—	8000	—	—	5500	8000	—	4500	8000	—
	Coppia nominale*	M_n [Nm]	—	—	—	0,68	—	—	0,99	0,92	—	1,25	1,11	—
	Potenza nominale	P_n [kW]	—	—	—	0,57	—	—	0,57	0,77	—	0,59	0,93	—
$U_N = 480V$	Velocità nominale	n_n [min ⁻¹]	—	—	—	8000	—	—	7000	8000	—	5500	8000	—
	Coppia nominale*	M_n [Nm]	—	—	—	0,68	—	—	0,95	0,92	—	1,22	1,11	—
	Potenza nominale	P_n [kW]	—	—	—	0,57	—	—	0,70	0,77	—	0,70	0,93	—
	Corrente di picco	I_{0max} [A]	6,3	12,4	19,5	5,6	10,9	19,3	5,6	8,8	17,2	5,7	8,8	15,6
	Coppia di picco	M_{0max} [Nm]	1,47	1,49	1,51	2,73	2,76	2,79	3,77	3,84	3,88	4,73	4,76	4,82
	Costante di coppia	K_{Trms} [Nm/A]	0,30	0,16	0,10	0,61	0,32	0,18	0,80	0,52	0,27	0,97	0,63	0,36
	Costante di tensione	K_{Erms} [mV/min]	19,5	10,2	6,6	39	20,4	11,7	51,8	33,8	17,6	62,4	40,8	23,4
	Resistenza avvolgimento Ph-Ph	R_{25} [Ω]	13,0	3,42	1,44	19,4	5,09	1,69	20,3	8,36	2,23	20,4	8,4	2,77
	Induttività avvolgimento Ph-Ph	L [mH]	19	5,2	2,18	35,5	9,7	3,19	40,7	17,3	4,68	43,8	18,7	6,16
Dati meccanici														
	Momento di inerzia del rotore	J [kgcm ²]	0,11			0,16			0,22			0,27		
	Momento di aderenza statica	M_R [Nm]	0,002			0,005			0,007			0,01		
	Costante di tempo termica	t_{TH} [min]	8			9			10			11		
	Peso standard	G [kg]	0,82			1,1			1,38			1,66		
	Soll. radiale ammessa sull estr. dell'albero a 5000 min ⁻¹	F_R [N]	145											
	Soll. assiale ammessa sull estr. dell'albero a 5000 min ⁻¹	F_A [N]	60											

* Flangia di calcolo dell'alluminio 254mm * 254mm * 6,35mm

Dati freno

Dati	Simbolo [unità]	Valore
Coppia di arresto a 120°C	M_{BR} [Nm]	1,42
Tensione di allacciamento	U_{BR} [VDC]	24 ± 10 %
Potenza elettrica	P_{BR} [W]	8,4
Momento d'inerzia	J_{BR} [kgcm ²]	0,011
Ritardo al rilascio	t_{BRH} [ms]	20
Ritardo all'incidenza	t_{BRL} [ms]	18
Peso del freno	G_{BR} [kg]	0,27
Gioco tipico	[° mech.]	0,46

Collegamenti e cavi

Dati	AKM2
Collegamento potenza	4 + 4-poli, rotondo, all'estremità del cavo 0,5m
Cavo motore, schermato	4 x 1
Cavo motore con fili di comando, schermato	4 x 1 + 2 x 0,75
Collegamento resolver	12-poli, rotondo, all'estremità del cavo 0,5m
Cavo resolver, schermato	4 x 2 x 0,25mm ²
Collegamento Encoder (opzione)	17-poli, rotondo, all'estremità del cavo 0,5m
Cavo Encoder, schermato	7 x 2 x 0,25mm ²

Disegno quotato (schema elementare)

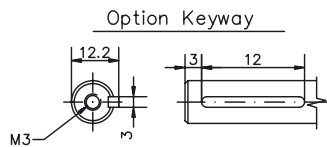
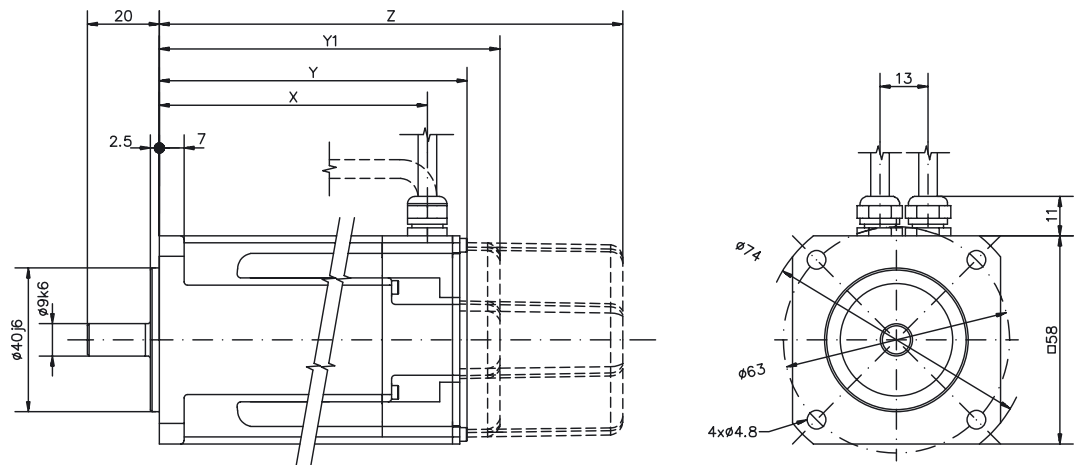

TYP	x	Resolver		Encoder	
		Y	Z (freno)	Y	Z (freno)
AKM21	74.6	86.2	129.5	95.4	129.5
AKM22	93.6	105.2	148.5	114.4	148.5
AKM23	112.6	124.2	167.5	133.4	167.5
AKM24	131.6	143.2	186.5	152.4	186.5

Forze radiali/assiali sull'estremità dell'albero

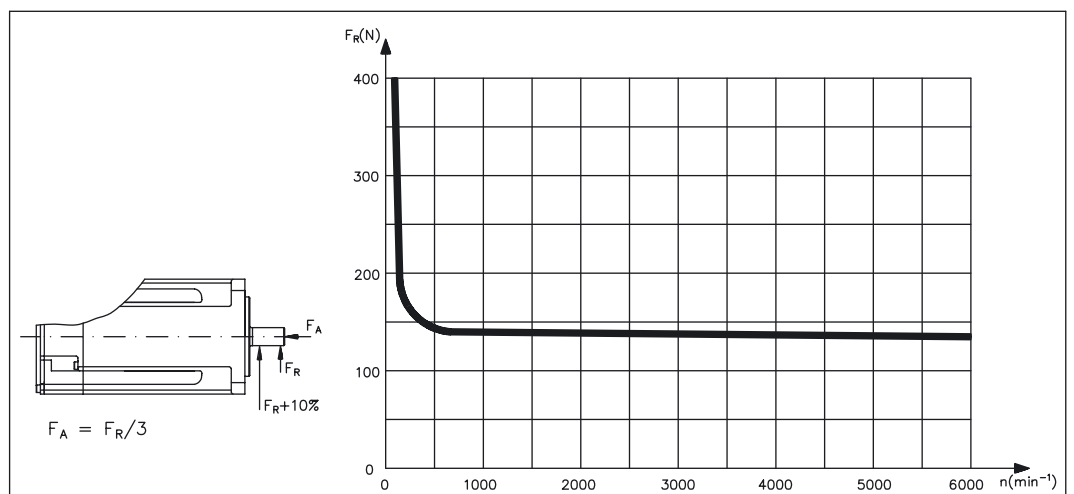

Curve caratteristiche Mn

AKM21C

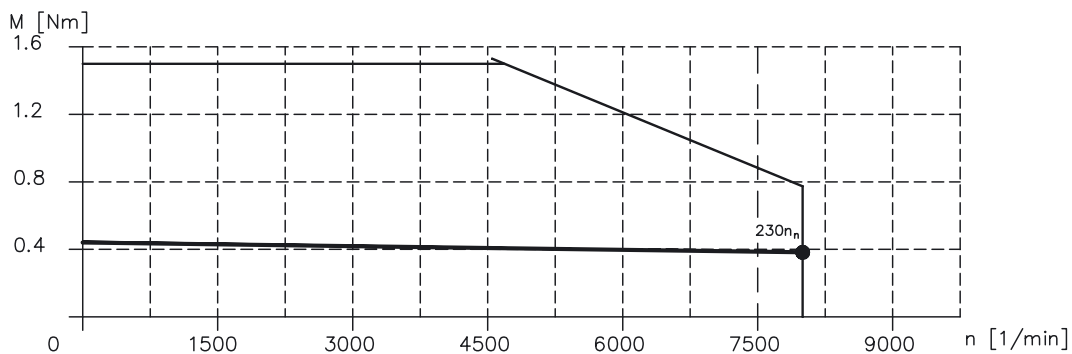

AKM21E

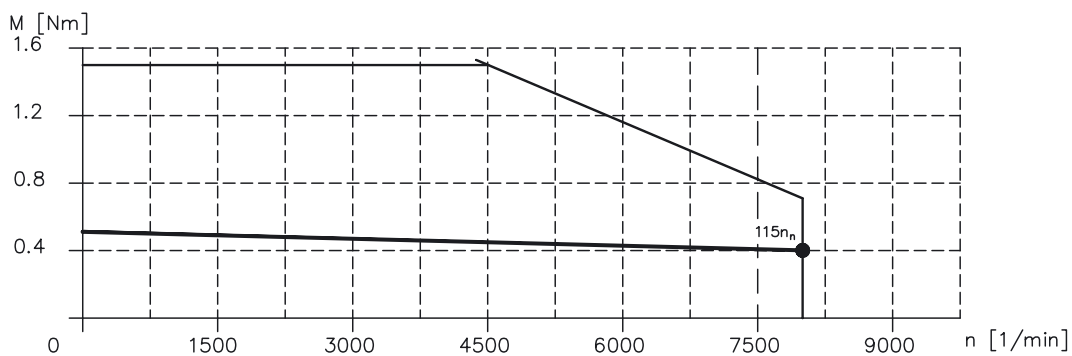

AKM21G

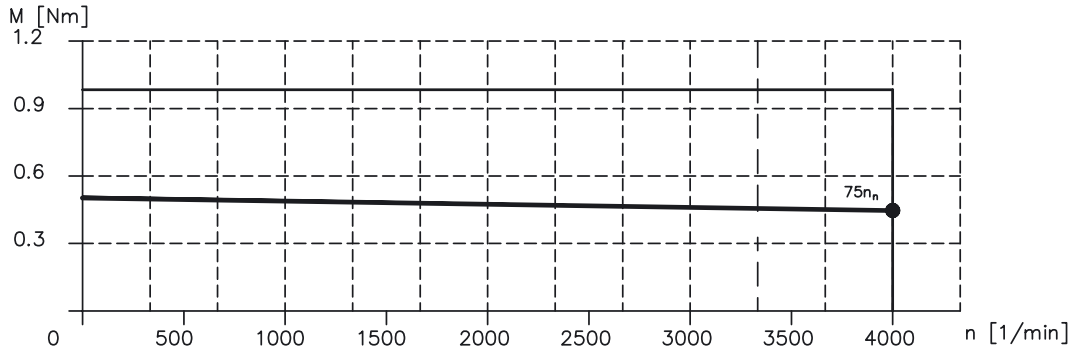

AKM22C

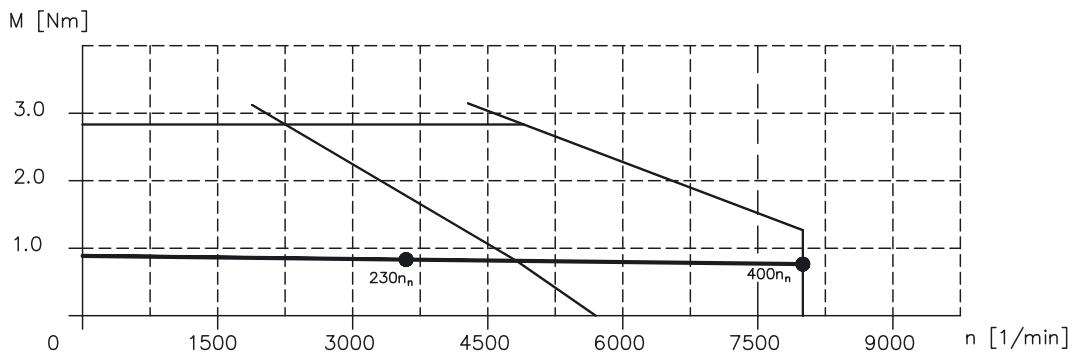

AKM22E

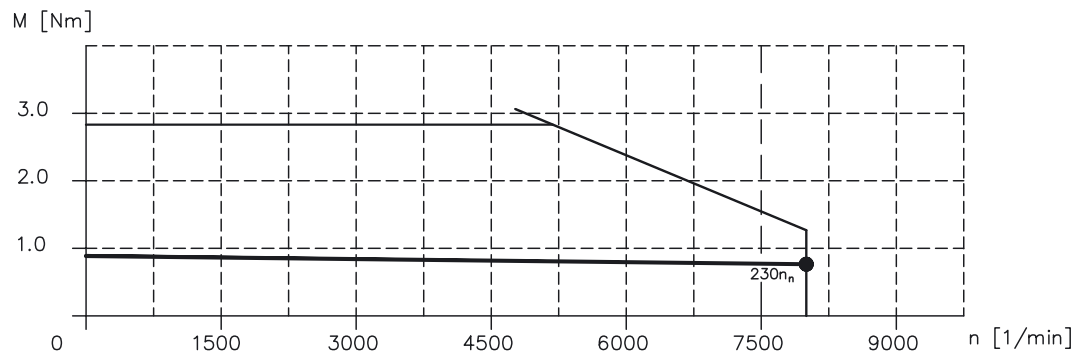

AKM22G

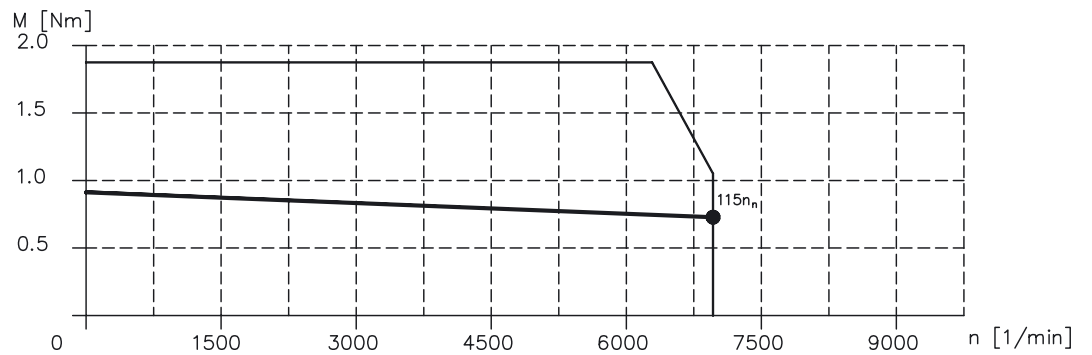

AKM23C

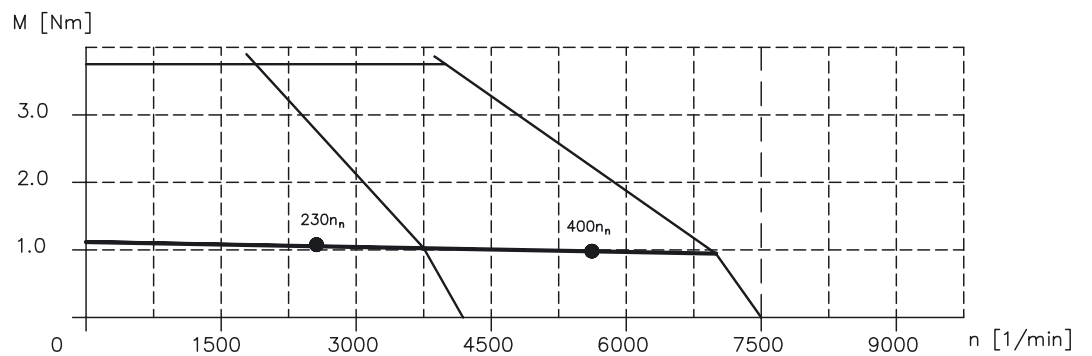

AKM23D

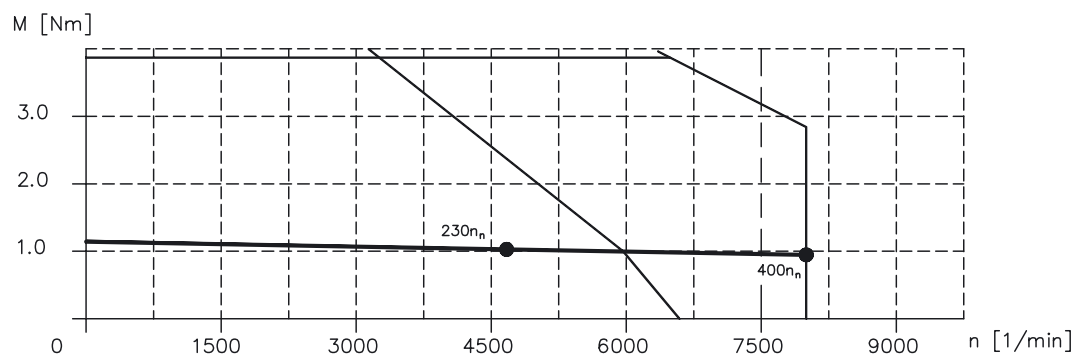

AKM23F

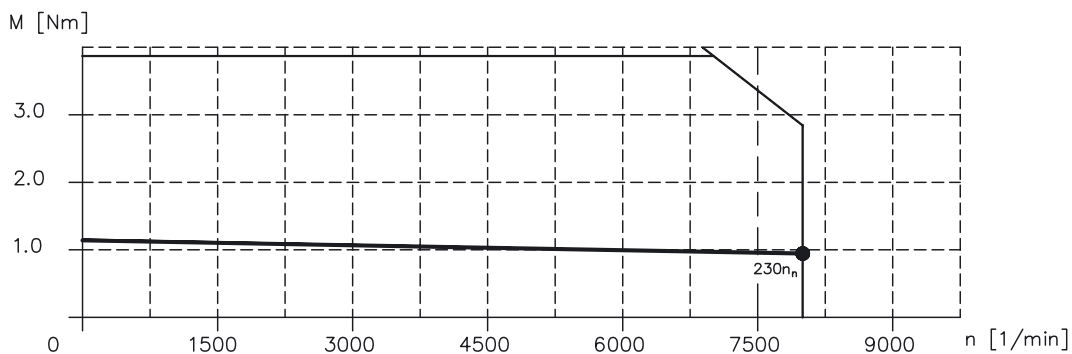

AKM24C

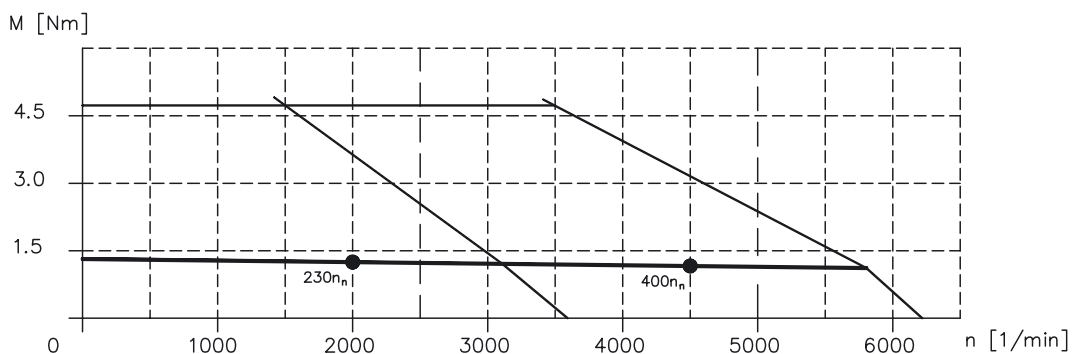

AKM24D

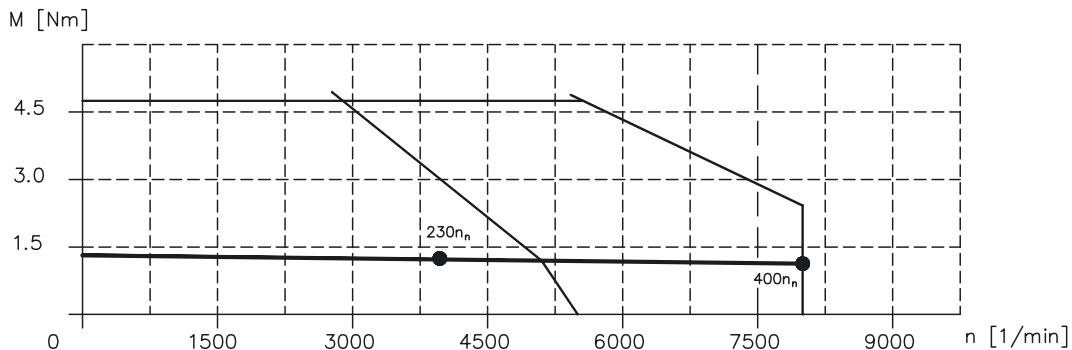

AKM24F

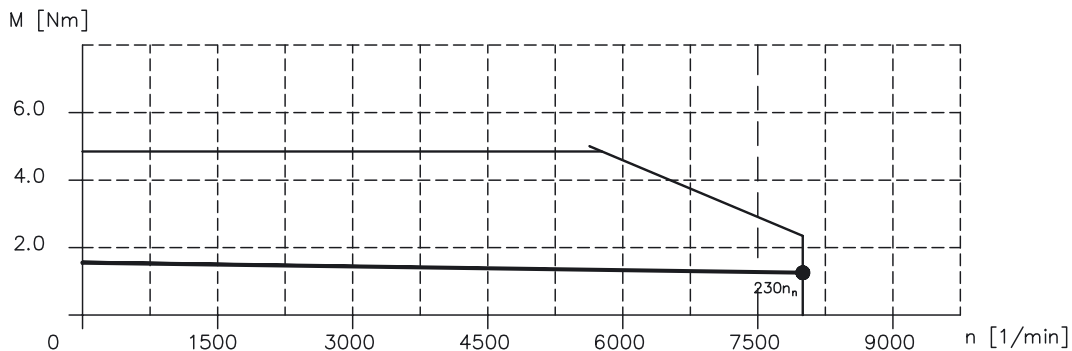

3.4

AKM3

Tutti i dati con la temperatura ambientale 40°C e la temperatura della bobina 100K aumentano
I dati possono avere una tolleranza di +/- 10%.

Dati tecnici

Dati	Simbolo [unità]	AKM									
		31C	31E	31H	32C	32D	32H	33C	33E	33H	
Dati elettrici											
Coppia cont. allo stallo*	M_0 [Nm]	1,15	1,20	1,23	2,00	2,04	2,10	2,71	2,79	2,88	
Corrente cont. allo stallo	I_{0rms} [A]	1,37	2,99	5,85	1,44	2,23	5,50	1,47	2,58	5,62	
Tensione di rete nom. max.	U_N [VAC]	480									
U = 75VDC	Velocità nominale	n_n [min ⁻¹]	—	750	2000	—	—	1200	—	—	800
	Coppia nominale*	M_n [Nm]	—	1,19	1,20	—	—	2,06	—	—	2,82
	Potenza nominale	P_n [kW]	—	0,09	0,25	—	—	0,26	—	—	0,24
U _N = 115V	Velocità nominale	n_n [min ⁻¹]	—	2500	6000	—	1000	3000	—	—	2500
	Coppia nominale*	M_n [Nm]	—	1,17	0,97	—	2,00	1,96	—	—	2,66
	Potenza nominale	P_n [kW]	—	0,31	0,61	—	0,21	0,62	—	—	0,70
U _N = 230V	Velocità nominale	n_n [min ⁻¹]	2500	6000	—	1500	2500	7000	1000	2000	5500
	Coppia nominale*	M_n [Nm]	1,12	0,95	—	1,95	1,93	1,45	2,64	2,62	2,27
	Potenza nominale	P_n [kW]	0,29	0,60	—	0,31	0,51	1,06	0,28	0,55	1,31
U _N = 400V	Velocità nominale	n_n [min ⁻¹]	5000	—	—	3000	5500	—	2000	4500	—
	Coppia nominale*	M_n [Nm]	1,00	—	—	1,86	1,65	—	2,54	2,34	—
	Potenza nominale	P_n [kW]	0,52	—	—	0,58	0,95	—	0,53	1,10	—
U _N = 480V	Velocità nominale	n_n [min ⁻¹]	6000	—	—	3500	6000	—	2500	5000	—
	Coppia nominale*	M_n [Nm]	0,91	—	—	1,83	1,58	—	2,50	2,27	—
	Potenza nominale	P_n [kW]	0,57	—	—	0,67	0,99	—	0,65	1,19	—
Corrente di picco	I_{0max} [A]	5,5	12,0	23,4	5,7	8,9	22,0	5,9	10,3	22,5	
Coppia di picco	M_{0max} [Nm]	3,88	4,00	4,06	6,92	7,05	7,26	9,76	9,96	10,2	
Costante di coppia	K_{Trms} [Nm/A]	0,85	0,41	0,21	1,40	0,92	0,39	1,86	1,10	0,52	
Costante di tensione	K_{Erms} [mV/min]	54,5	26,1	13,7	89,8	59,0	24,8	120	70,6	33,4	
Resistenza avvolgimento Ph-Ph	R_{25} [Ω]	21,4	4,58	1,25	23,0	9,57	1,64	25,4	8,36	1,82	
Induttività avvolgimento Ph-Ph	L [mH]	37,5	8,6	2,4	46,5	20,1	3,55	53,6	18,5	4,1	
Dati meccanici											
Momento di inerzia del rotore	J [kgcm ²]	0,33			0,59			0,85			
Momento di aderenza statica	M_R [Nm]	0,014			0,02			0,026			
Costante di tempo termica	t_{TH} [min]	14			17			20			
Peso standard	G [kg]	1,55			2,23			2,9			
Soll. radiale ammessa sull estr. dell'albero a 3000 min ⁻¹	F_R [N]	195									
Soll. assiale ammessa sull estr. dell'albero a 3000 min ⁻¹	F_A [N]	65									

* Flangia di calcolo dell'alluminio 254mm * 254mm * 6,35mm

Dati freno

Dati	Simbolo [unità]	Valore
Coppia di arresto a 120°C	M_{BR} [Nm]	2,5
Tensione di allacciamento	U_{BR} [VDC]	24 ± 10 %
Potenza elettrica	P_{BR} [W]	10,1
Momento d'inerzia	J_{BR} [kgcm ²]	0,011
Ritardo al rilascio	t_{BRH} [ms]	25
Ritardo all'incidenza	t_{BRL} [ms]	10
Peso del freno	G_{BR} [kg]	0,35
Gioco tipico	[°mech.]	0,46

Collegamenti e cavi

Dati	AKM3
Collegamento potenza	4 + 4-poli, rotondo, piegato
Cavo motore, schermato	4 x 1
Cavo motore con fili di comando, schermato	4 x 1 + 2 x 0,75
Collegamento resolver	12-poli, rotondo, piegato
Cavo resolver, schermato	4 x 2 x 0,25mm ²
Collegamento Encoder (opzione)	17-poli, rotondo, piegato
Cavo Encoder, schermato	7 x 2 x 0,25mm ²

Disegno quotato (schema elementare)

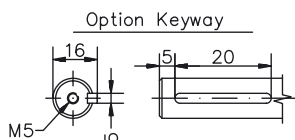
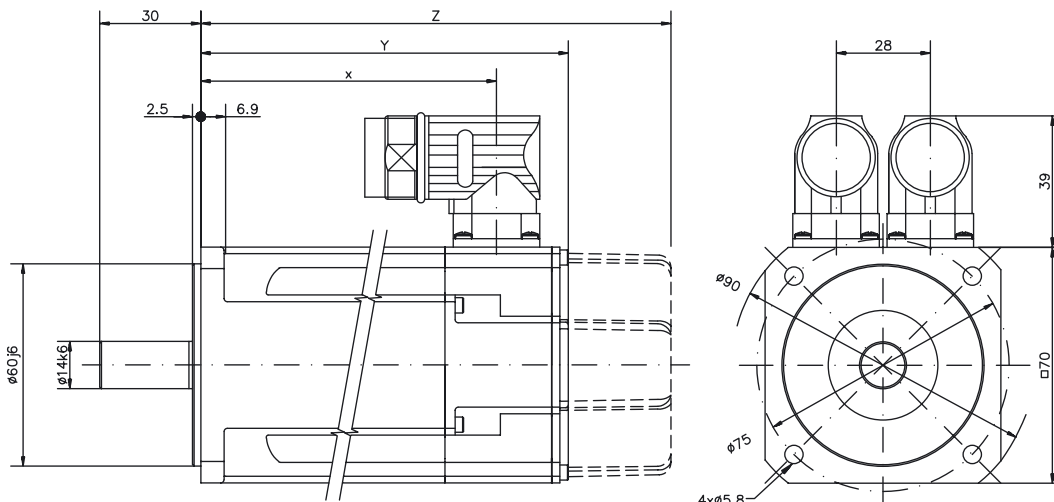

TYP	x	Resolver/Encoder	
		Y	Z (freno)
AKM31	87.9	109.8	140.3
AKM32	118.9	140.8	171.3
AKM33	149.9	171.8	202.3

Forze radiali/assiali sull'estremità dell'albero

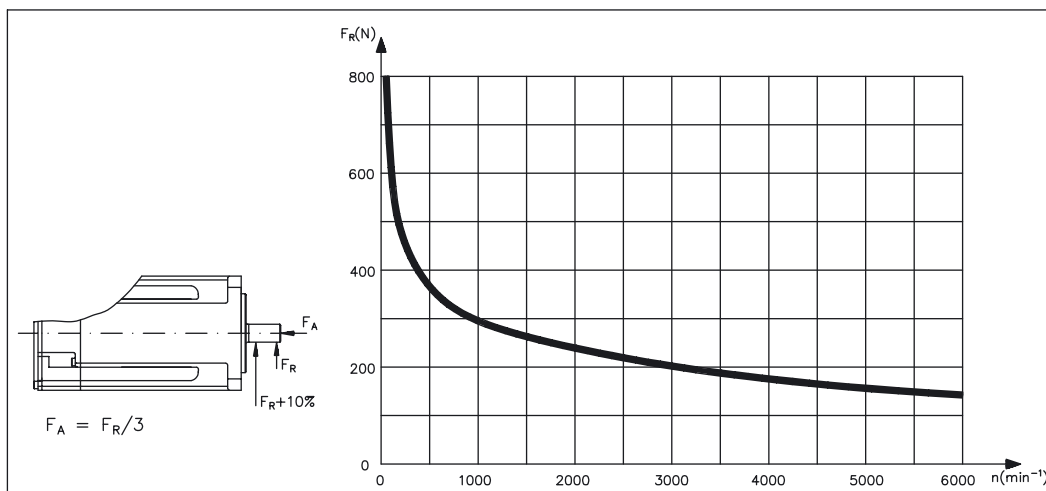

Curve caratteristiche Mn

AKM31C

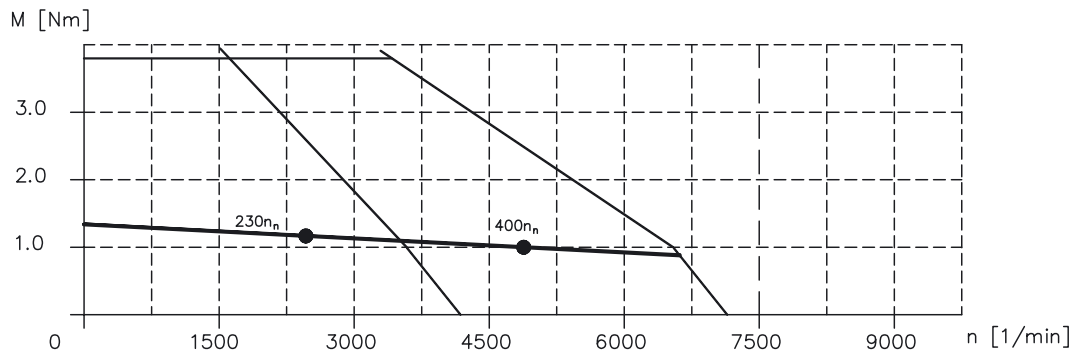

AKM31E

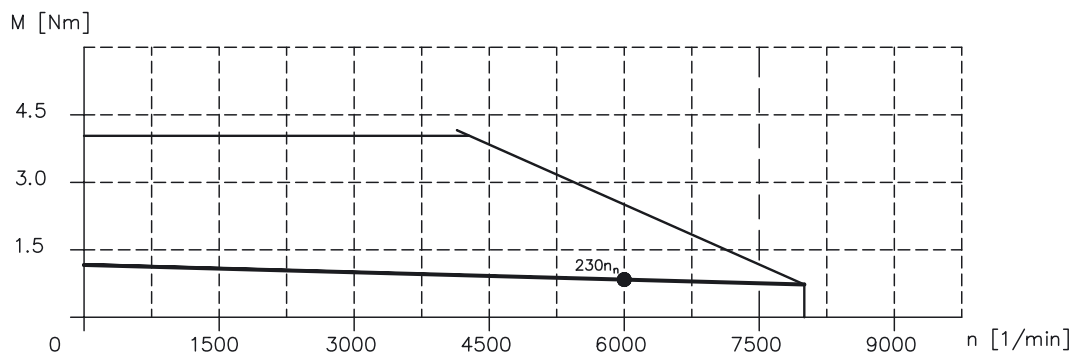

AKM31H

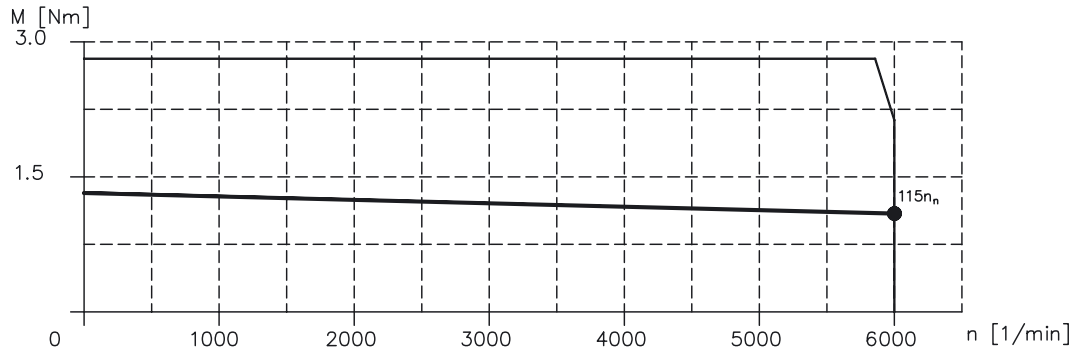

AKM32C

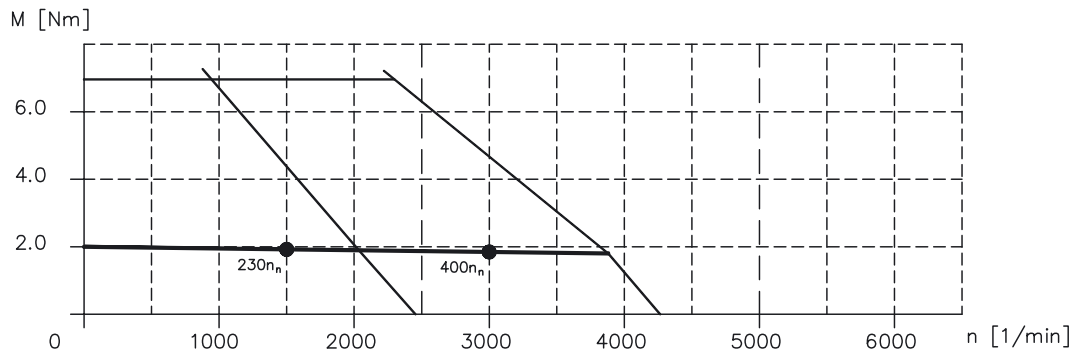

AKM32D

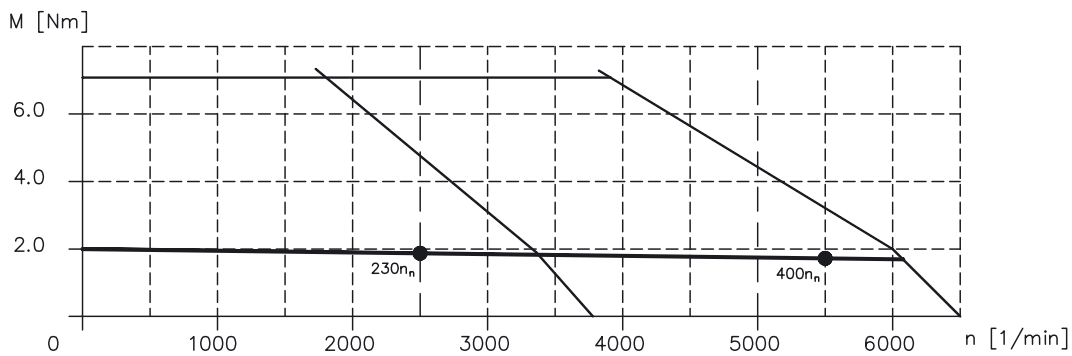

AKM32H

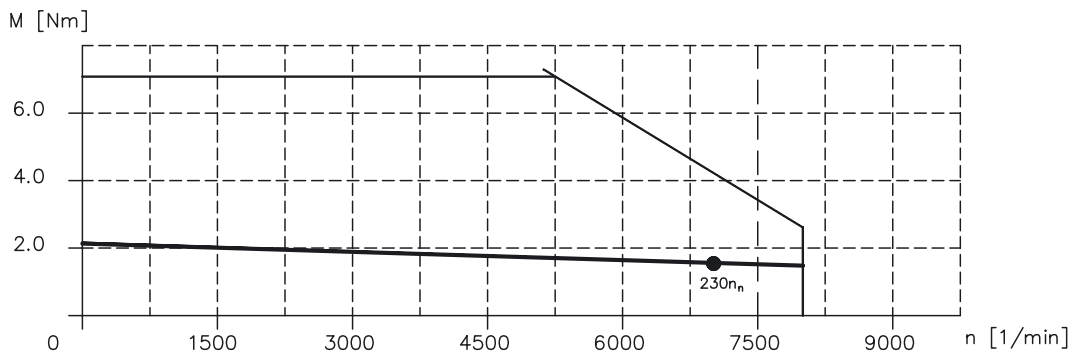

AKM33C

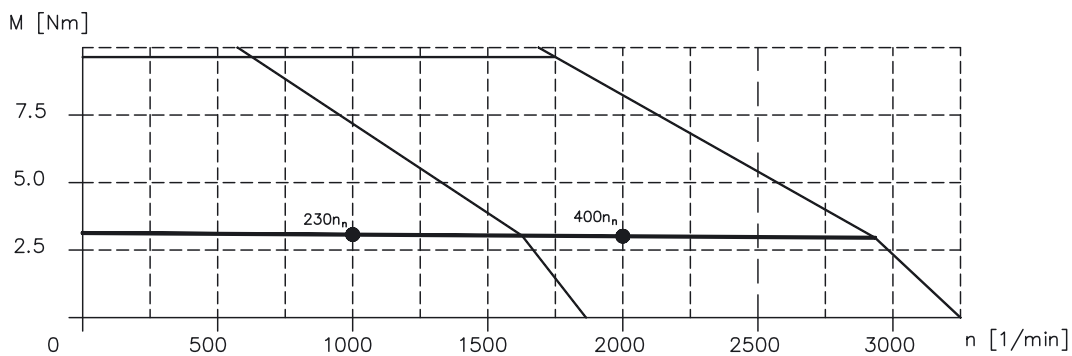

AKM33E

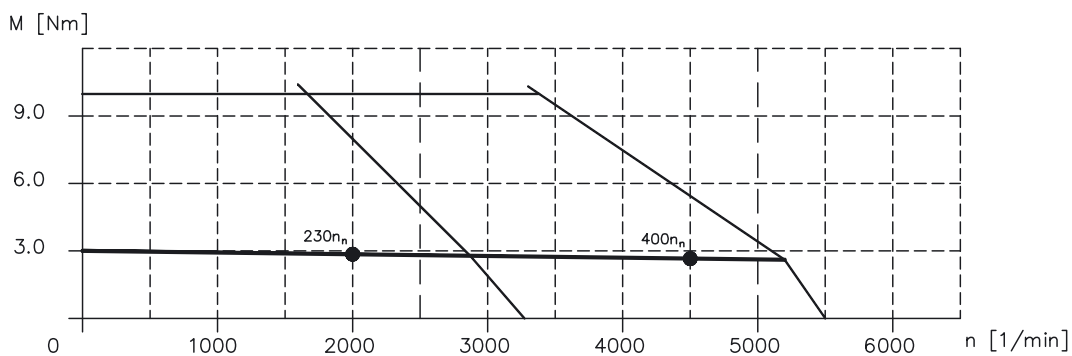

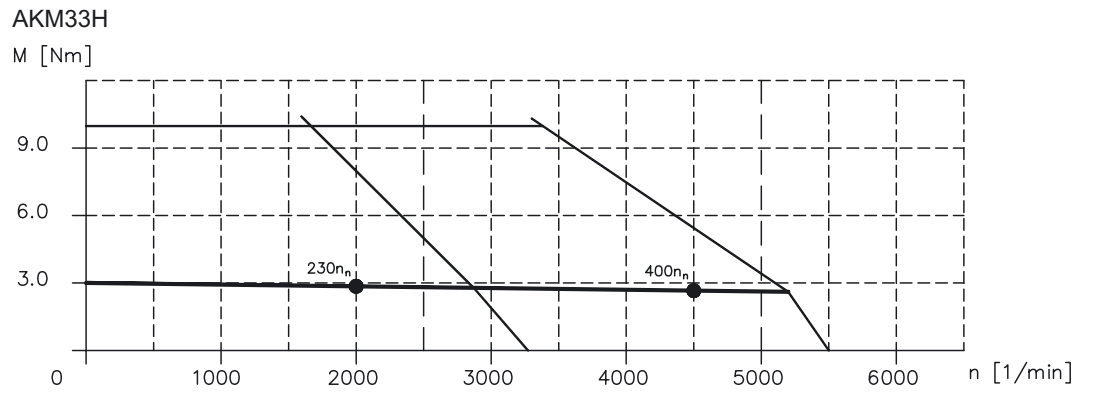

3.5 AKM4

Tutti i dati con la temperatura ambientale 40°C e la temperatura della bobina 100K aumentano
I dati possono avere una tolleranza di +/- 10%.

Dati tecnici

Dati	Simbolo [unità]	AKM													
		41C	41E	41H	42C	42E	42G	42J	43E	43G	43K	44E	44G	44J	
Dati elettrici															
Coppia cont. allo stallo*	M_0 [Nm]	1,95	2,02	2,06	3,35	3,42	3,53	3,56	4,70	4,80	4,90	5,76	5,88	6,00	
Corrente cont. allo stallo	I_{0rms} [A]	1,46	2,05	5,60	1,40	2,74	4,80	8,40	2,76	4,87	9,60	2,90	5,00	8,80	
Tensione di rete nom. max.	U_N [VAC]	480													
U = 75VDC	Velocità nominale	n_n [min ⁻¹]	—	—	1000	—	—	—	—	—	—	—	—	—	—
	Coppia nominale*	M_n [Nm]	—	—	1,99	—	—	—	—	—	—	—	—	—	—
	Potenza nominale	P_n [kW]	—	—	0,21	—	—	—	—	—	—	—	—	—	—
U _N = 115V	Velocità nominale	n_n [min ⁻¹]	—	1200	3000	—	—	—	3000	—	—	2500	—	—	—
	Coppia nominale*	M_n [Nm]	—	1,94	1,86	—	—	—	3,03	—	—	4,08	—	—	—
	Potenza nominale	P_n [kW]	—	0,24	0,58	—	—	—	0,95	—	—	1,07	—	—	—
U _N = 230V	Velocità nominale	n_n [min ⁻¹]	1200	3000	6000	—	1800	3500	6000	1500	2500	6000	1200	2000	4000
	Coppia nominale*	M_n [Nm]	1,88	1,82	1,62	—	3,12	2,90	2,38	4,24	4,00	2,62	5,22	4,90	3,84
	Potenza nominale	P_n [kW]	0,24	0,57	1,02	—	0,59	1,06	1,50	0,67	1,05	1,65	0,66	1,03	1,61
U _N = 400V	Velocità nominale	n_n [min ⁻¹]	3000	6000	—	1500	3500	6000	—	2500	5000	—	2000	4000	6000
	Coppia nominale*	M_n [Nm]	1,77	1,58	—	3,10	2,81	2,35	—	3,92	3,01	—	4,80	3,76	2,75
	Potenza nominale	P_n [kW]	0,56	0,99	—	0,49	1,03	1,48	—	1,03	1,58	—	1,01	1,57	1,73
U _N = 480V	Velocità nominale	n_n [min ⁻¹]	3500	6000	—	2000	4000	6000	—	3000	6000	—	2500	5000	6000
	Coppia nominale*	M_n [Nm]	1,74	1,58	—	3,02	2,72	2,35	—	3,76	2,57	—	4,56	3,19	2,75
	Potenza nominale	P_n [kW]	0,64	0,99	—	0,63	1,14	1,48	—	1,18	1,61	—	1,19	1,67	1,73
Corrente di picco	I_{0max} [A]	5,8	11,4	22,4	5,61	11,0	19,2	33,7	11,0	19,5	38,3	11,4	20,0	35,2	
Coppia di picco	M_{0max} [Nm]	6,12	6,28	6,36	11,1	11,3	11,5	11,6	15,9	16,1	16,3	19,9	20,2	20,4	
Costante di coppia	K_{Trms} [Nm/A]	1,34	0,71	0,37	2,40	1,26	0,74	0,43	1,72	0,99	0,52	2,04	1,19	0,69	
Costante di tensione	K_{Erms} [mVmin]	86,3	45,6	23,7	154	80,9	47,5	27,5	111	63,9	33,2	132	76,6	44,2	
Resistenza avvolgimento Ph-Ph	R_{25} [Ω]	21,7	5,7	1,51	27,5	7,22	2,38	0,80	8,04	2,61	0,70	8,08	2,65	0,88	
Induttività avvolgimento Ph-Ph	L [mH]	66,1	18,4	5,0	97,4	26,8	9,2	3,1	32,6	10,8	2,9	33,9	11,5	3,8	
Dati meccanici															
Momento di inerzia del rotore	J [kgcm ²]	0,81			1,5			2,1			2,7				
Momento di aderenza statica	M_R [Nm]	0,014			0,026			0,038			0,05				
Costante di tempo termica	t_{TH} [min]	13			17			20			24				
Peso standard	G [kg]	2,44			3,39			4,35			5,3				
Soll. radiale ammessa sull estr. dell'albero a 3000 min ⁻¹	F_R [N]	450													
Soll. assiale ammessa sull estr. dell'albero a 3000 min ⁻¹	F_A [N]	180													

* Flangia di calcolo dell'alluminio 254mm * 254mm * 6,35mm

Dati freno

Dati	Simbolo [unità]	Valore
Coppia di arresto a 120°C	M_{BR} [Nm]	6
Tensione di allacciamento	U_{BR} [VDC]	24 ± 10 %
Potenza elettrica	P_{BR} [W]	12,8
Momento d'inerzia	J_{BR} [kgcm ²]	0,068
Ritardo al rilascio	t_{BRH} [ms]	35
Ritardo all'incidenza	t_{BRL} [ms]	15
Peso del freno	G_{BR} [kg]	0,63
Gioco tipico	[° mech.]	0,37

Collegamenti e cavi

Dati	AKM4
Collegamento potenza	4 + 4-poli, rotondo, piegato
Cavo motore, schermato	4 x 1,5
Cavo motore con fili di comando, schermato	4 x 1 + 2 x 0,75
Collegamento resolver	12-poli, rotondo, piegato
Cavo resolver, schermato	4 x 2 x 0,25mm ²
Collegamento Encoder (opzione)	17-poli, rotondo, piegato
Cavo Encoder, schermato	7 x 2 x 0,25mm ²

Disegno quotato (schema elementare)

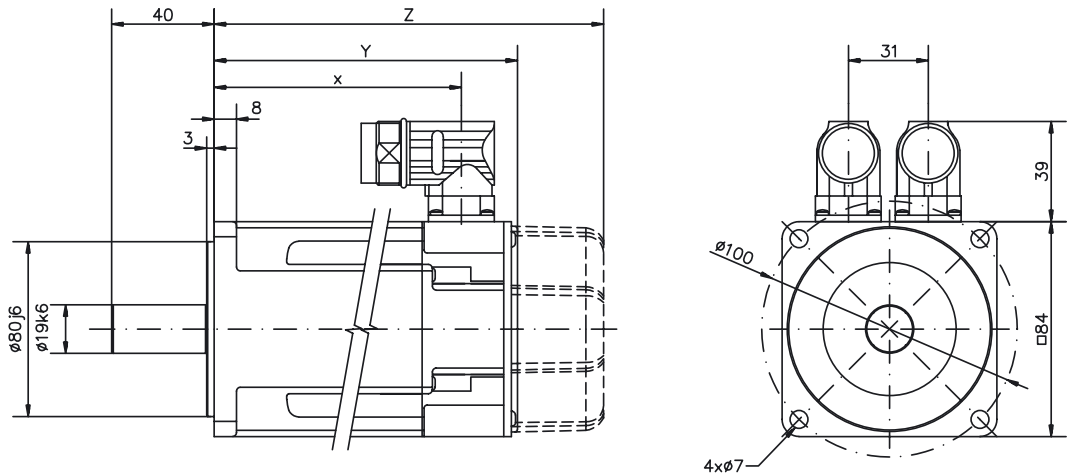

Option Keyway

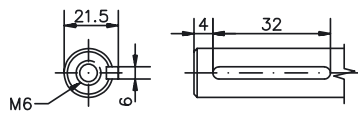

TYP	x	Resolver/Encoder	
		Y	Z (freno)
AKM41	96.4	118.8	153.3
AKM42	125.5	147.8	181.3
AKM43	154.4	176.8	210.3
AKM44	183.4	205.8	239.3

Forze radiali/assiali sull'estremità dell'albero

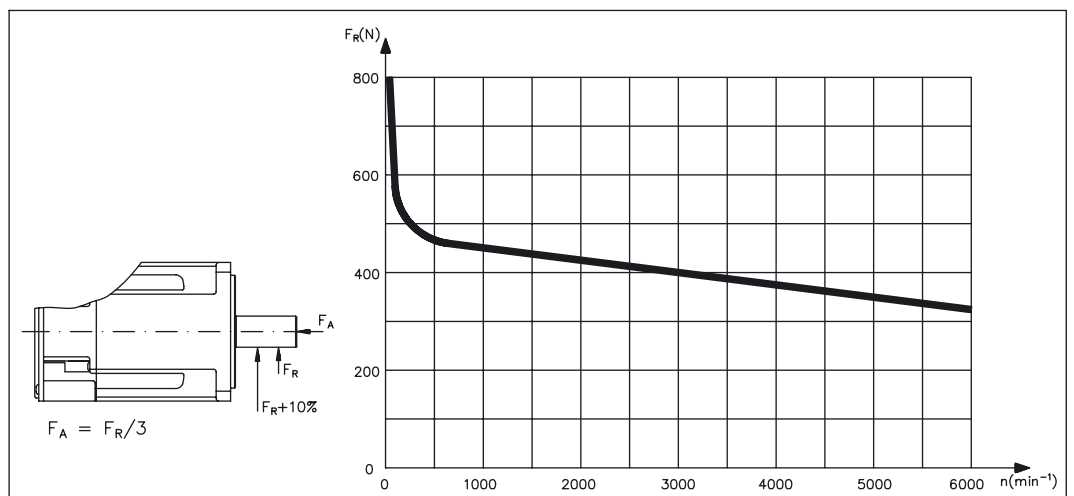

Curve caratteristiche Mn

AKM41C

M [Nm]

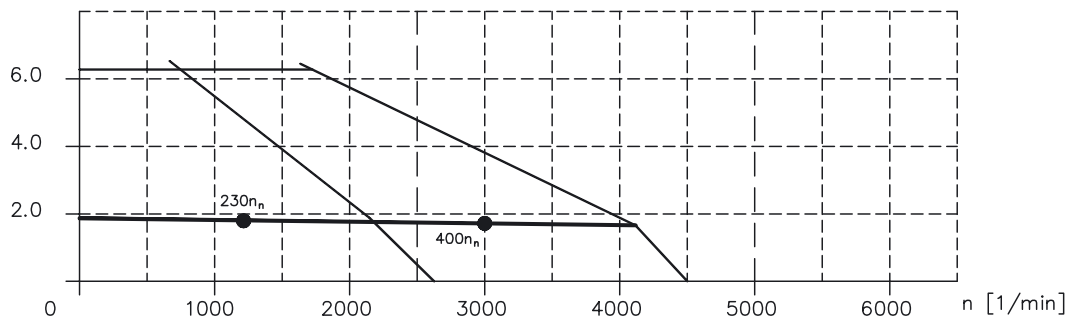

AKM41E

M [Nm]

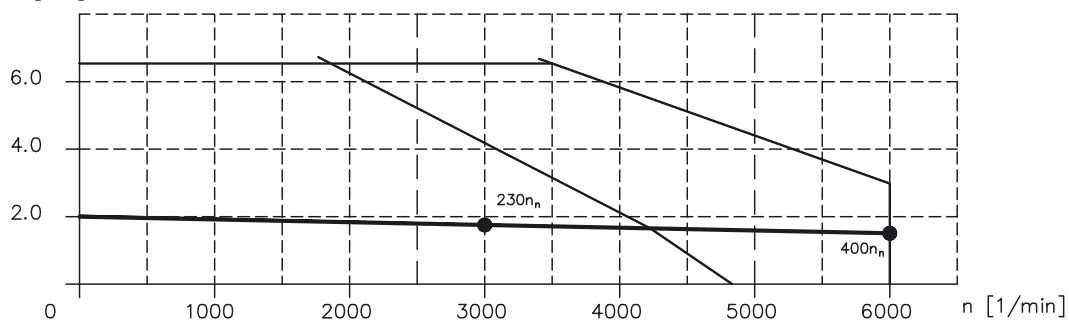

AKM41H

M [Nm]

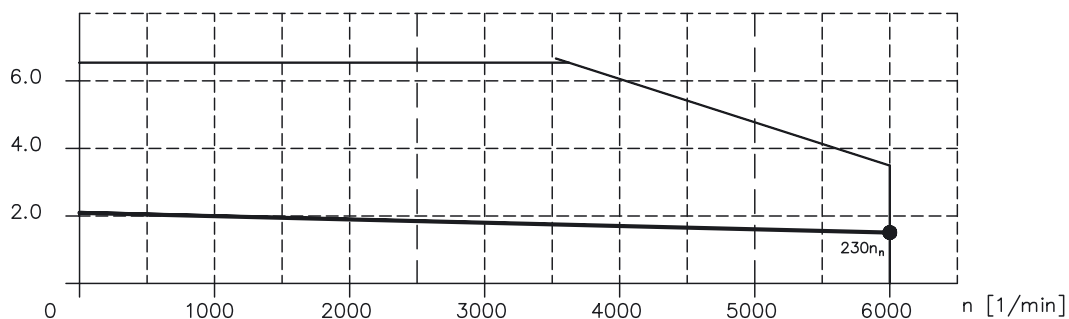

AKM42C

M [Nm]

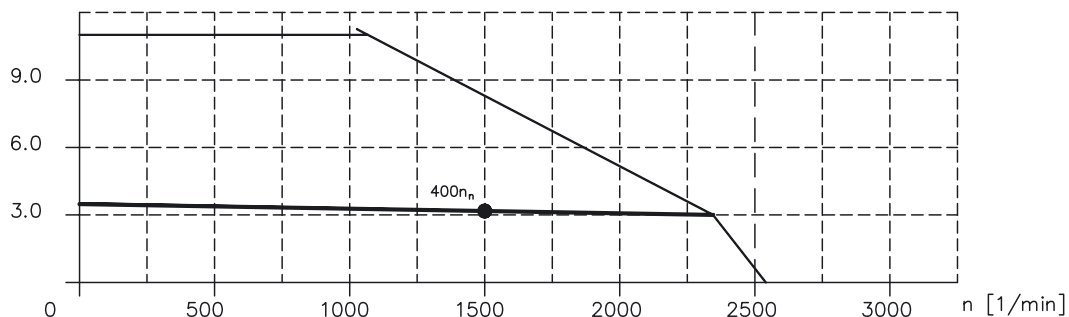

AKM42E

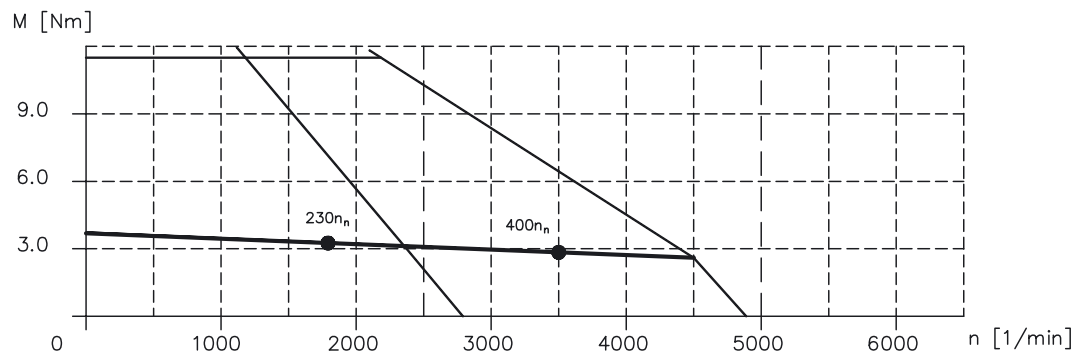

AKM42G

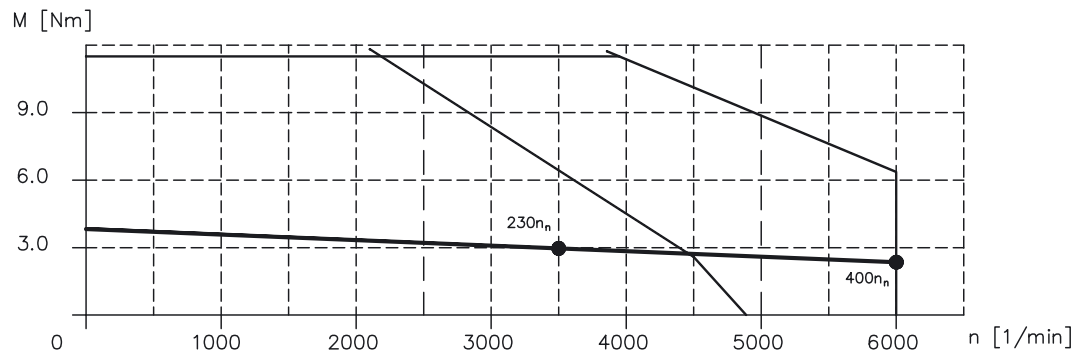

AKM42J

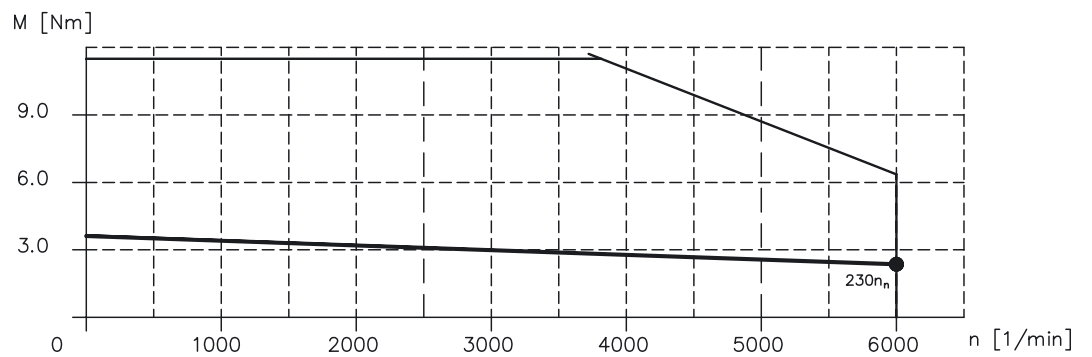

AKM43E

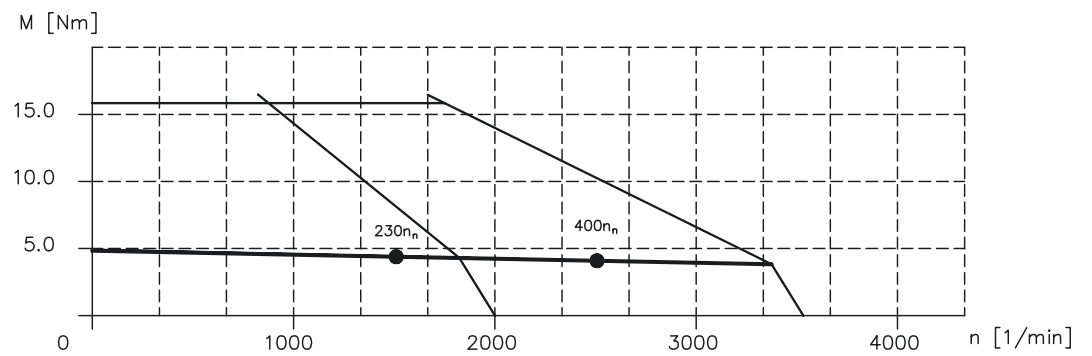

3.6 AKM5

Tutti i dati con la temperatura ambientale 40°C e la temperatura della bobina 100K aumentano
I dati possono avere una tolleranza di +/- 10%.

Dati tecnici

Dati	Simbolo [unità]	AKM															
		51E	51G	51K	52E	52G	52K	52M	53G	53K	53M	53P	54G	54K	54L	54N	
Dati elettrici																	
Coppia cont. allo stallo*	M ₀ [Nm]	4,70	4,75	4,90	8,34	8,43	8,60	8,60	11,4	11,6	11,4	11,4	14,3	14,4	14,1	14,1	
Corrente cont. allo stallo	I _{0rms} [A]	2,75	4,84	9,4	2,99	4,72	9,3	13,1	4,77	9,4	13,4	19,1	5,0	9,7	12,5	17,8	
Tensione di rete nom. max.	U _N [VAC]	480															
U = 75VDC	Velocità nominale	n _n [min ⁻¹]	—	—	—	—	—	—	—	—	—	—	—	—	—	—	
	Coppia nominale*	M _n [Nm]	—	—	—	—	—	—	—	—	—	—	—	—	—	—	
	Potenza nominale	P _n [kW]	—	—	—	—	—	—	—	—	—	—	—	—	—	—	
U _N = 115V	Velocità nominale	n _n [min ⁻¹]	—	—	2500	—	—	—	—	—	—	—	—	—	—	—	
	Coppia nominale*	M _n [Nm]	—	—	4,15	—	—	—	—	—	—	—	—	—	—	—	
	Potenza nominale	P _n [kW]	—	—	1,09	—	—	—	—	—	—	—	—	—	—	—	
U _N = 230V	Velocità nominale	n _n [min ⁻¹]	1200	2500	5500	—	1500	3000	4500	1000	2000	3000	5000	—	1800	2500	3500
	Coppia nominale*	M _n [Nm]	4,41	4,02	2,35	—	7,69	6,80	5,20	10,7	10,1	8,72	5,88	—	12,7	11,5	9,85
	Potenza nominale	P _n [kW]	0,55	1,05	1,35	—	1,21	2,14	2,45	1,12	2,12	2,74	3,08	—	2,39	3,00	3,61
U _N = 400V	Velocità nominale	n _n [min ⁻¹]	2500	5000	—	1500	2500	5500	—	2000	4000	—	—	1500	3500	4500	—
	Coppia nominale*	M _n [Nm]	3,98	2,62	—	7,61	7,06	3,90	—	9,85	7,65	—	—	12,9	10,0	8,13	—
	Potenza nominale	P _n [kW]	1,04	1,37	—	1,20	1,85	2,25	—	2,06	3,20	—	—	2,03	3,68	3,83	—
U _N = 480V	Velocità nominale	n _n [min ⁻¹]	3000	6000	—	2000	3000	6000	—	2400	4500	—	—	2000	4000	—	—
	Coppia nominale*	M _n [Nm]	3,80	1,94	—	7,28	6,66	3,25	—	9,50	6,85	—	—	12,3	9,25	—	—
	Potenza nominale	P _n [kW]	1,19	1,22	—	1,52	2,09	2,04	—	2,39	3,23	—	—	2,57	3,87	—	—
Corrente di picco	I _{0max} [A]	8,24	14,5	28,3	9,00	14,2	27,8	39,4	14,3	28,1	40,3	57,4	14,9	29,2	37,5	53,4	
Coppia di picco	M _{0max} [Nm]	11,6	11,7	12,0	21,3	21,5	21,9	21,9	29,7	30,1	29,8	29,8	37,8	38,4	37,5	37,6	
Costante di coppia	K _{Trms} [Nm/A]	1,72	0,99	0,52	2,79	1,79	0,93	0,66	2,39	1,24	0,85	0,60	2,88	1,50	1,13	0,80	
Costante di tensione	K _{E rms} [mVmin]	110	63,6	33,5	179	115	60,1	42,4	154	79,8	54,7	38,4	185	96,6	72,9	51,3	
Resistenza avvolgimento Ph-Ph	R ₂₅ [Ω]	8,47	2,75	0,75	8,59	3,47	0,93	0,48	3,75	1,00	0,51	0,27	3,80	1,02	0,63	0,33	
Induttività avvolgimento Ph-Ph	L [mH]	36,6	12,1	3,40	44,7	18,5	5,00	2,50	21,3	5,70	2,70	1,30	22,9	6,20	3,50	1,80	
Dati meccanici																	
Momento di inerzia del rotore	J [kgcm ²]	3,4			6,2			9,1			12						
Momento di aderenza statica	M _R [Nm]	0,022			0,04			0,058			0,077						
Costante di tempo termica	t _{TH} [min]	20			24			28			31						
Peso standard	G [kg]	4,2			5,8			7,4			9						
Soll. radiale ammessa sull'estr. dell'albero a 3000 min ⁻¹	F _R [N]	450															
Soll. assiale ammessa sull'estr. dell'albero a 3000 min ⁻¹	F _A [N]	180															

* Flangia di calcolo dell'alluminio 305mm * 305mm * 12,7mm

Dati freno

Dati	Simbolo [unità]	Valore
Coppia di arresto a 120°C	M _{BR} [Nm]	14,5
Tensione di allacciamento	U _{BR} [VDC]	24 ± 10 %
Potenza elettrica	P _{BR} [W]	19,5
Momento d'inerzia	J _{BR} [kgcm ²]	0,173
Ritardo al rilascio	t _{BRH} [ms]	80
Ritardo all'incidenza	t _{BRL} [ms]	15
Peso del freno	G _{BR} [kg]	1,1
Gioco tipico	[° mech.]	0,31

Collegamenti e cavi

Dati	AKM5	
Collegamento potenza	4 + 4-poli, rotondo, piegato	
Cavo motore, schermato	4 x 1,5	4 x 2,5
Cavo motore con fili di comando, schermato	4 x 1,5 + 2 x 0,75	4 x 2,5 + 2 x 1
Collegamento resolver	12-poli, rotondo, piegato	
Cavo resolver, schermato	4 x 2 x 0,25mm ²	
Collegamento Encoder (opzione)	17-poli, rotondo, piegato	
Cavo Encoder, schermato	7 x 2 x 0,25mm ²	

Disegno quotato (schema elementare)

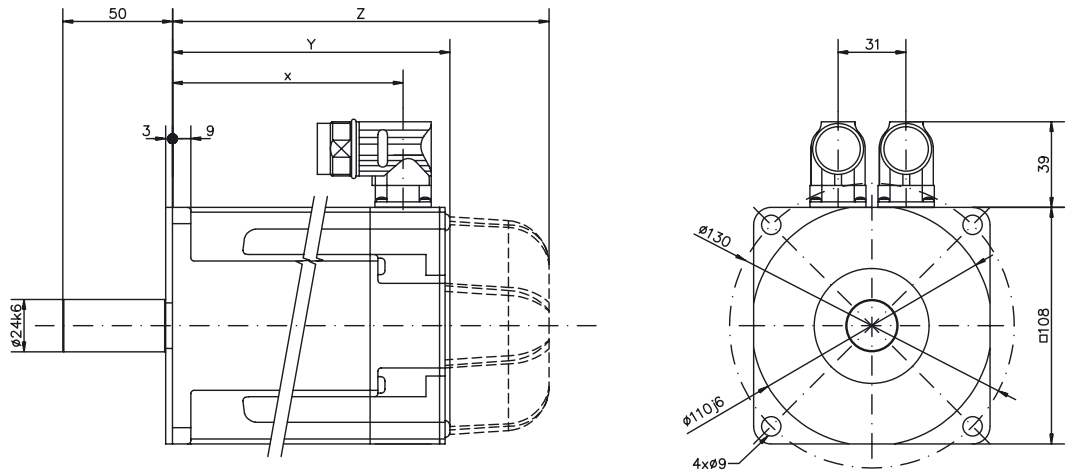

TYP	x	Resolver/Comcoder		Encoder	
		Y	Z (freno)	Y	Z (freno)
AKM51	105.3	127.5	172.5	146.0	189.0
AKM52	136.3	158.5	203.5	177.0	220.0
AKM53	167.3	189.5	234.5	208.0	251.0
AKM54	196.3	220.5	265.5	239.0	282.0

Forze radiali/assiali sull'estremità dell'albero

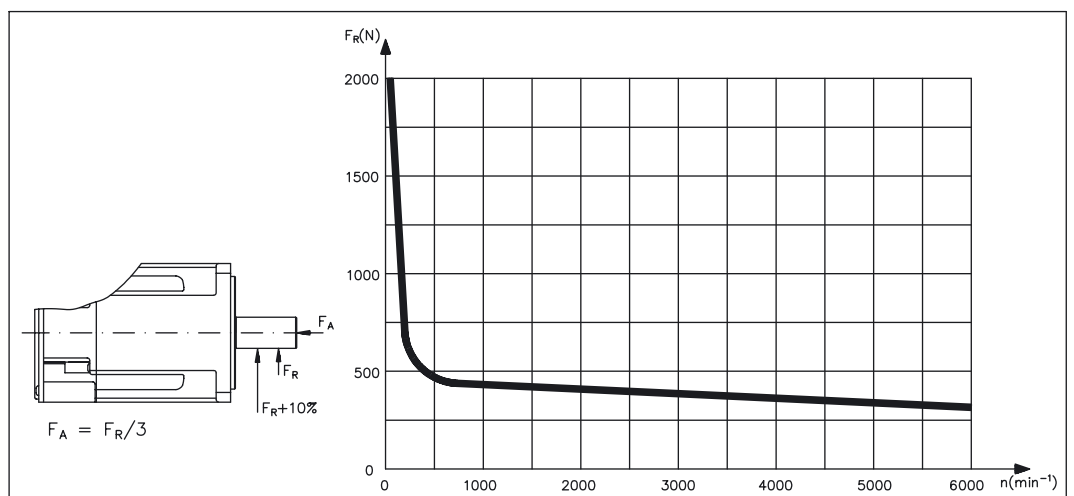

Curve caratteristiche Mn

AKM51E

M [Nm]

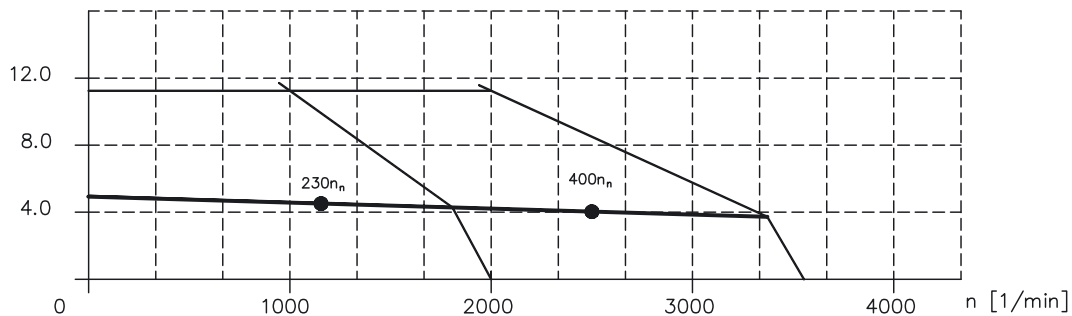

AKM51G

M [Nm]

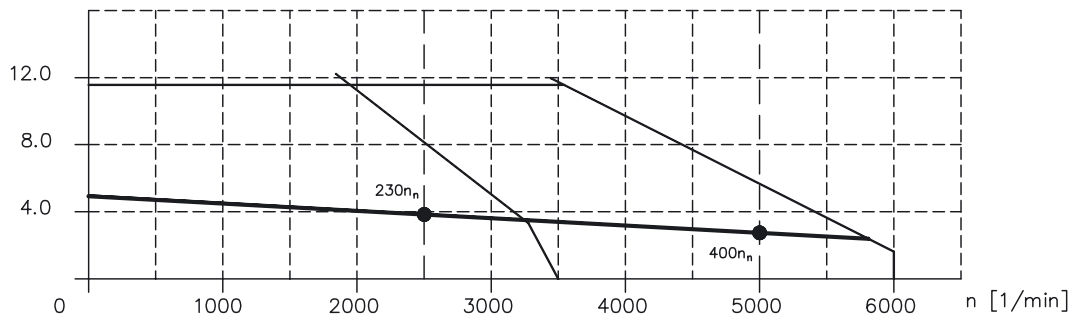

AKM51K

M [Nm]

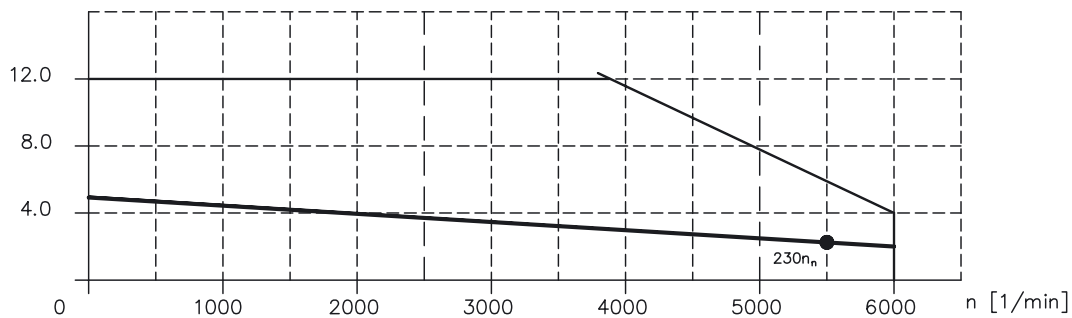

AKM52E

M [Nm]

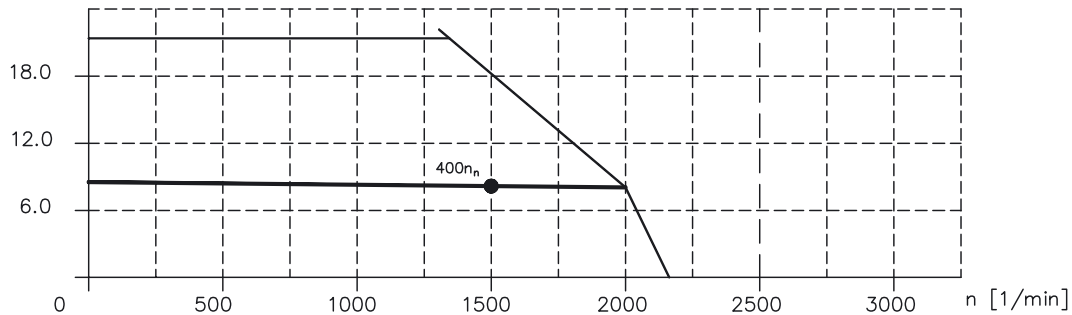

AKM52G

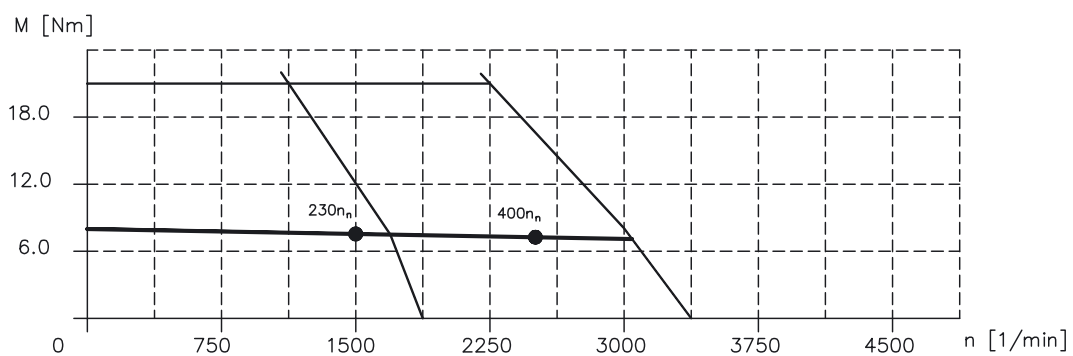

AKM52K

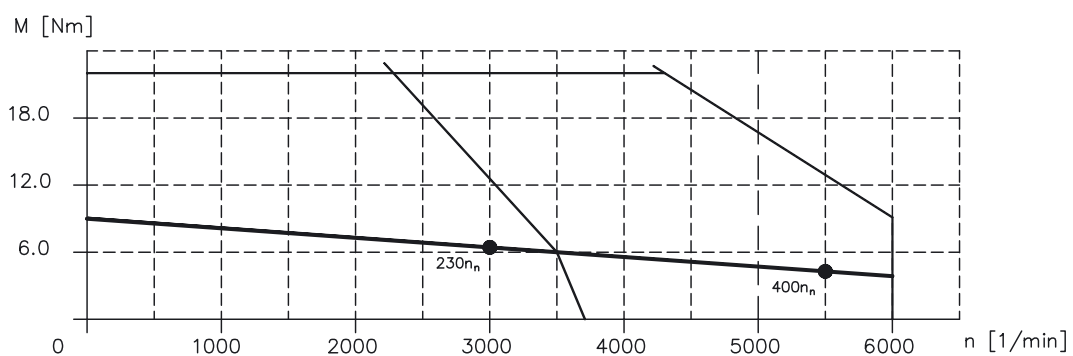

AKM52M

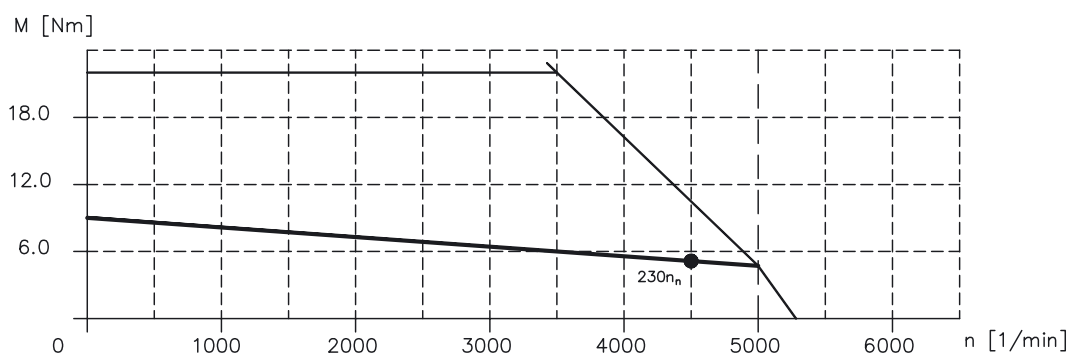

AKM53G

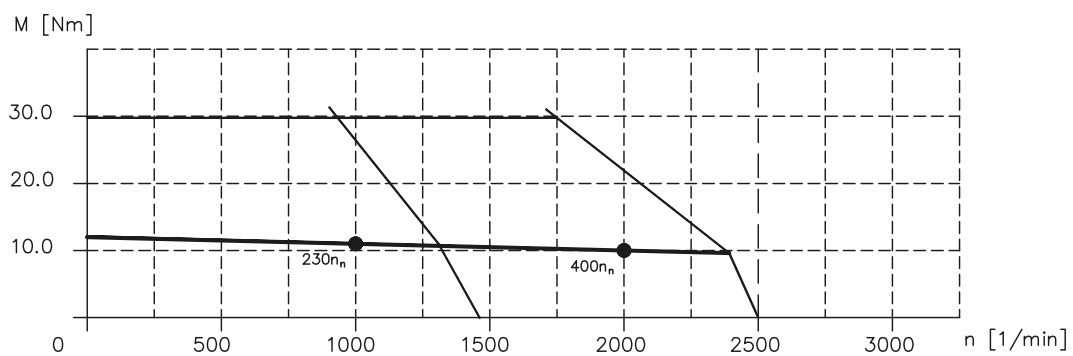

AKM53K

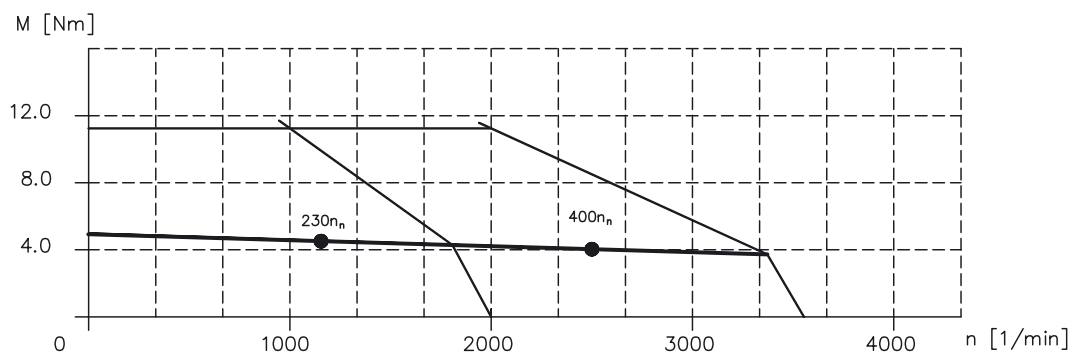

AKM53M

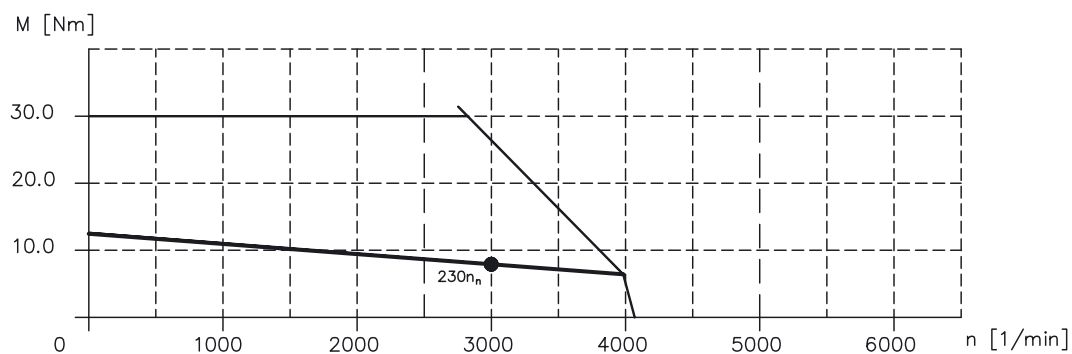

AKM53P

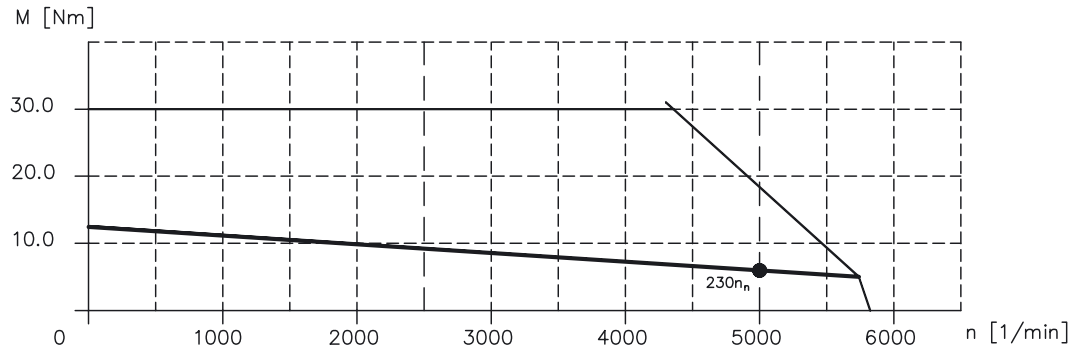

AKM54G

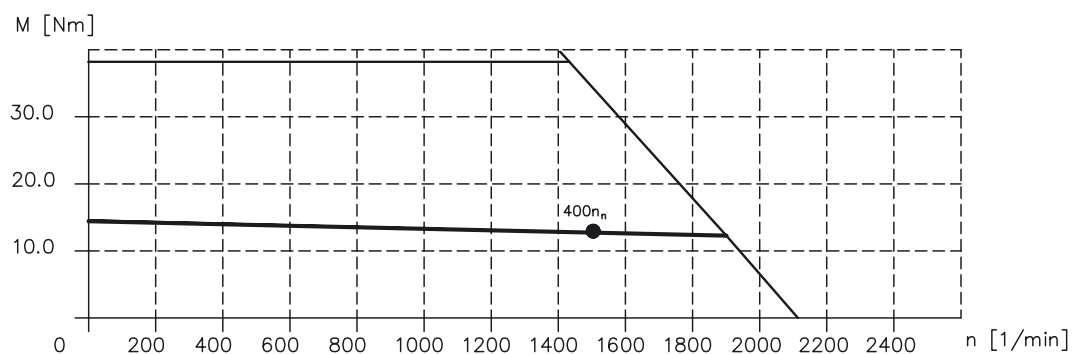

AKM54K

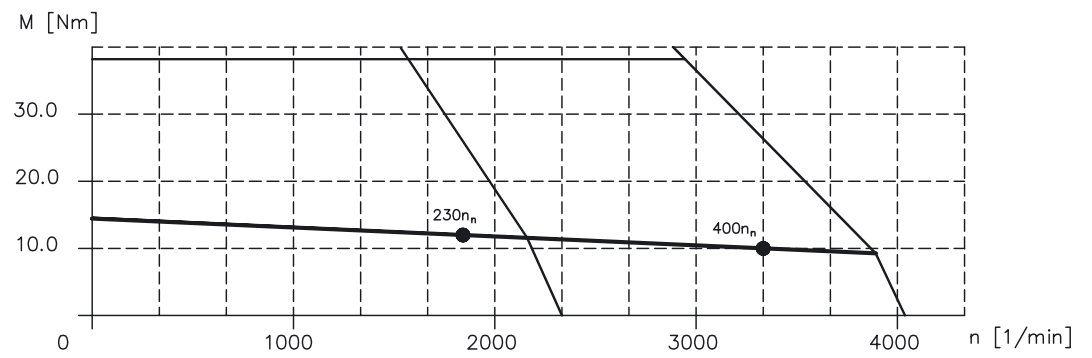

AKM54L

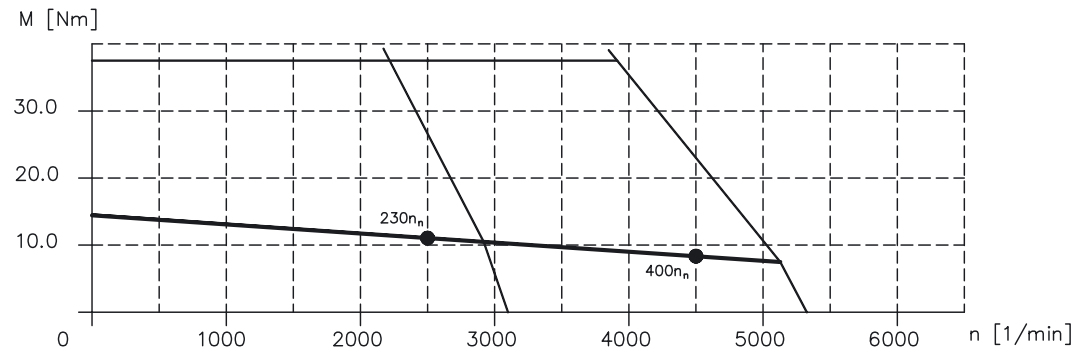

AKM54N

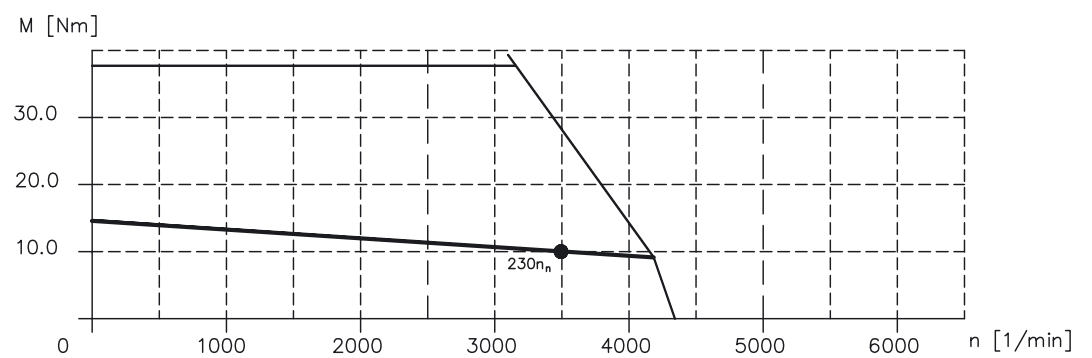

3.7 AKM6

Tutti i dati con la temperatura ambientale 40°C e la temperatura della bobina 100K aumentano
I dati possono avere una tolleranza di +/- 10%.

Dati tecnici

Dati	Simbolo [unità]	AKM														
		62G	62K	62M	62P	63G	63K	63M	63N	64K	64L	64P	65K	65M	65N	
Dati elettrici																
	Coppia cont. allo stallo*	M_0 [Nm]	11,9	12,2	12,2	12,3	16,5	16,8	17,0	17,0	20,8	21,0	20,4	24,8	25,0	24,3
	Corrente cont. allo stallo	I_{0rms} [A]	4,9	9,6	13,4	18,8	4,5	9,9	13,8	17,4	9,2	12,8	18,6	9,8	13,6	17,8
	Tensione di rete nom. max.	U_N [VAC]	230-480													
$U = 75VDC$	Velocità nominale	n_n [min ⁻¹]	—	—	—	—	—	—	—	—	—	—	—	—	—	—
	Coppia nominale*	M_n [Nm]	—	—	—	—	—	—	—	—	—	—	—	—	—	—
	Potenza nominale	P_n [kW]	—	—	—	—	—	—	—	—	—	—	—	—	—	—
$U_N = 115V$	Velocità nominale	n_n [min ⁻¹]	—	—	—	—	—	—	—	—	—	—	—	—	—	—
	Coppia nominale*	M_n [Nm]	—	—	—	—	—	—	—	—	—	—	—	—	—	—
	Potenza nominale	P_n [kW]	—	—	—	—	—	—	—	—	—	—	—	—	—	—
$U_N = 230V$	Velocità nominale	n_n [min ⁻¹]	—	2000	3000	4500	—	1500	2000	3000	1200	1500	2500	1000	1500	2000
	Coppia nominale*	M_n [Nm]	—	10,4	9,50	8,10	—	14,9	14,3	13,0	18,8	18,4	16,0	22,8	21,9	19,8
	Potenza nominale	P_n [kW]	—	2,18	2,98	3,82	—	2,34	2,99	4,08	2,36	2,89	4,19	2,39	3,44	4,15
$U_N = 400V$	Velocità nominale	n_n [min ⁻¹]	1800	3500	6000	—	1200	3000	4000	5000	2000	3000	4500	2000	2500	3500
	Coppia nominale*	M_n [Nm]	10,4	9,00	5,70	—	14,9	12,9	11,3	9,60	17,2	15,6	11,9	20,2	19,2	16,0
	Potenza nominale	P_n [kW]	1,96	3,30	3,58	—	1,87	4,05	4,73	5,03	3,60	4,90	5,61	4,23	5,03	5,86
$U_N = 480V$	Velocità nominale	n_n [min ⁻¹]	2000	4500	6000	—	1500	3500	4500	6000	2500	3500	5500	2200	3000	4000
	Coppia nominale*	M_n [Nm]	10,2	8,00	5,70	—	14,6	12,0	10,5	7,00	16,3	14,4	9,00	19,7	18,1	14,7
	Potenza nominale	P_n [kW]	2,14	3,77	3,58	—	2,29	4,40	4,95	4,40	4,27	5,28	5,18	4,54	5,69	6,16
	Corrente di picco	I_{0max} [A]	14,6	28,7	40,3	56,5	13,4	29,7	41,4	52,2	27,5	38,4	55,9	29,4	40,9	53,3
	Coppia di picco	M_{0max} [Nm]	29,8	30,1	30,2	30,4	41,8	42,6	43,0	43,0	53,5	54,1	52,9	64,5	65,2	63,7
	Costante di coppia	K_{Trms} [Nm/A]	2,47	1,28	0,91	0,66	3,70	1,71	1,24	0,98	2,28	1,66	1,10	2,54	1,85	1,38
	Costante di tensione	K_{Erms} [mVmin]	159	82,1	58,8	42,2	238	110	79,9	63,3	147	107	71,0	164	119	88,8
	Resistenza avvolgimento Ph-Ph	R_{25} [Ω]	3,94	1,05	0,55	0,30	5,16	1,09	0,58	0,38	1,34	0,71	0,36	1,27	0,68	0,42
	Induttività avvolgimento Ph-Ph	L [mH]	31,7	8,5	4,4	2,2	43,5	9,3	4,9	3,1	11,8	6,2	2,8	11,4	6,1	3,4
Dati meccanici																
	Momento di inerzia del rotore	J [kgcm ²]	17			24			32			40				
	Momento di aderenza statica	M_R [Nm]	0,05			0,1			0,15			0,2				
	Costante di tempo termica	t_{TH} [min]	20			25			30			35				
	Peso standard	G [kg]	8,9			11,1			13,3			15,4				
	Soll. radiale ammessa sull'estr. dell'albero a 3000 min ⁻¹	F_R [N]	770													
	Soll. assiale ammessa sull'estr. dell'albero a 3000 min ⁻¹	F_A [N]	280													

* Flangia di calcolo dell'alluminio 457mm * 457mm * 12,7mm

Dati freno

Dati	Simbolo [unità]	Valore
Coppia di arresto a 120°C	M_{BR} [Nm]	25
Tensione di allacciamento	U_{BR} [VDC]	24 ± 10 %
Potenza elettrica	P_{BR} [W]	25,7
Momento d'inerzia	J_{BR} [kgcm ²]	0,61
Ritardo al rilascio	t_{BRH} [ms]	105
Ritardo all'incidenza	t_{BRL} [ms]	20
Peso del freno	G_{BR} [kg]	2
Gioco tipico	[°mech.]	0,24

Collegamenti e cavi

Dati	AKM6
Collegamento potenza	4 + 4-poli, rotondo, piegato
Cavo motore, schermato	4 x 2,5
Cavo motore con fili di comando, schermato	4 x 2,5 + 2 x 1
Collegamento resolver	12-poli, rotondo, piegato
Cavo resolver, schermato	4 x 2 x 0,25mm ²
Collegamento Encoder (opzione)	17-poli, rotondo, piegato
Cavo Encoder, schermato	7 x 2 x 0,25mm ²

Disegno quotato (schema elementare)

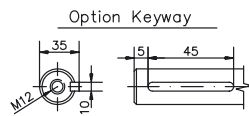
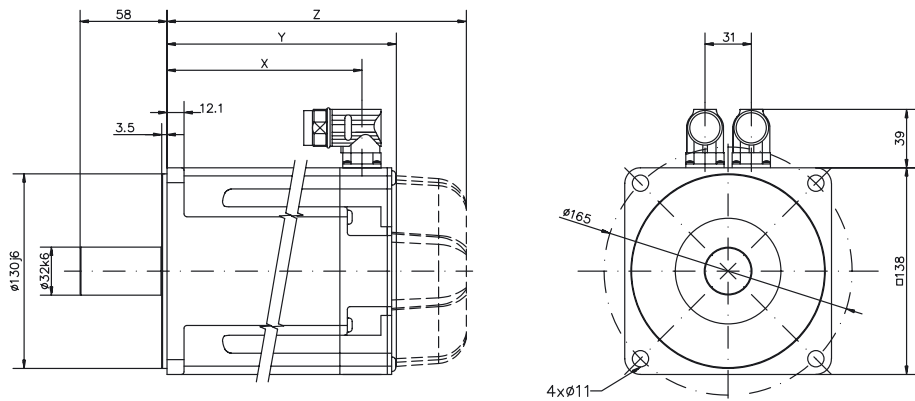

TYP	X	Resolver/Comcoder		Encoder	
		Y	Z (freno)	Y	Z (freno)
AKM62	130.5	153.7	200.7	172.2	219.7
AKM63	155.5	178.7	225.7	197.2	244.7
AKM64	180.5	203.7	250.7	222.2	269.7
AKM65	205.5	228.7	275.7	247.2	294.7

Forze radiali/assiali sull'estremità dell'albero

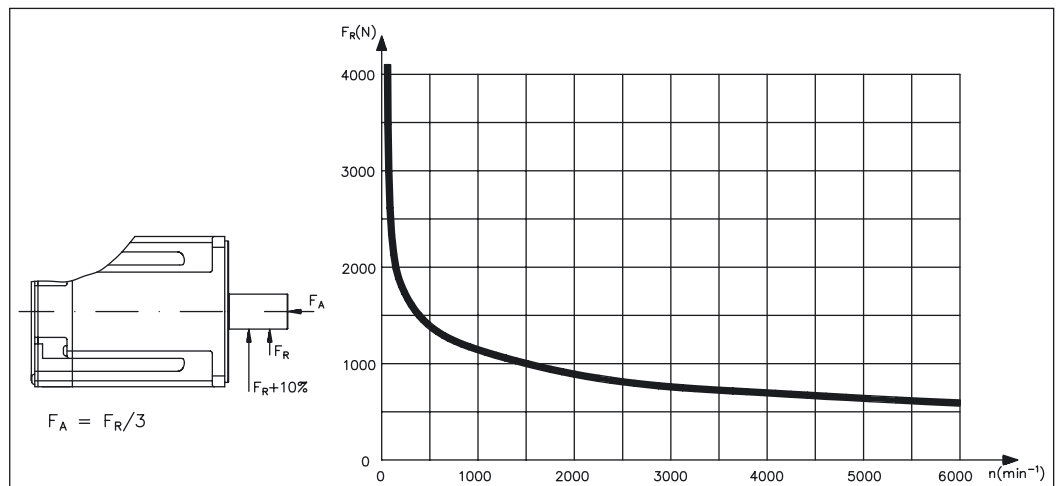

Curve caratteristiche Mn

AKM62G

M [Nm]

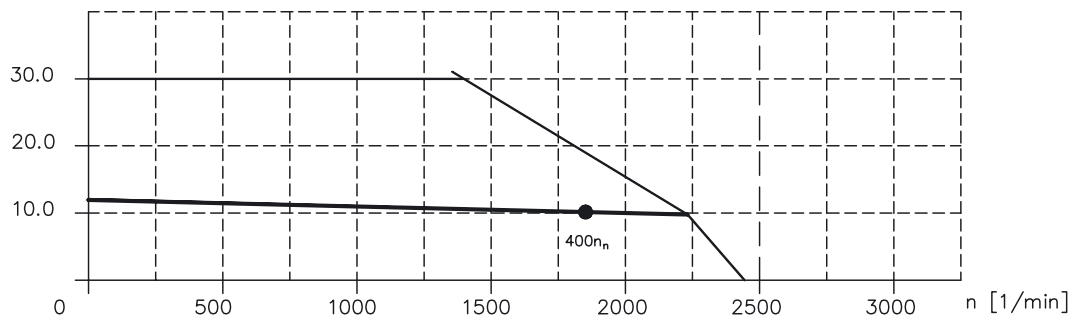

AKM62K

M [Nm]

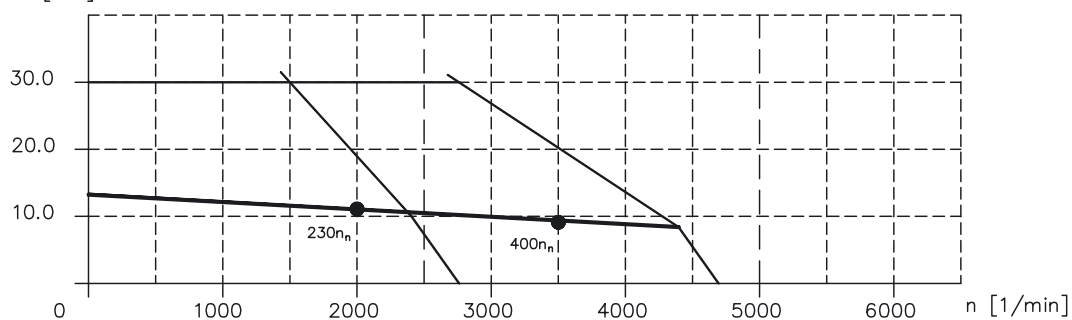

AKM62M

M [Nm]

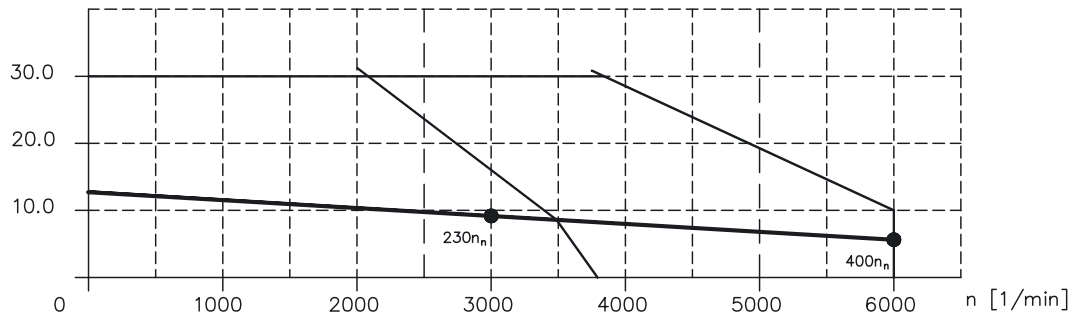

AKM62P

M [Nm]

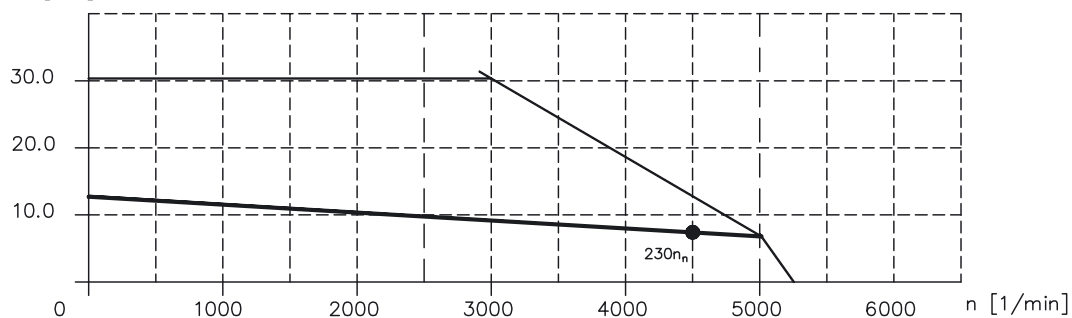

AKM63G

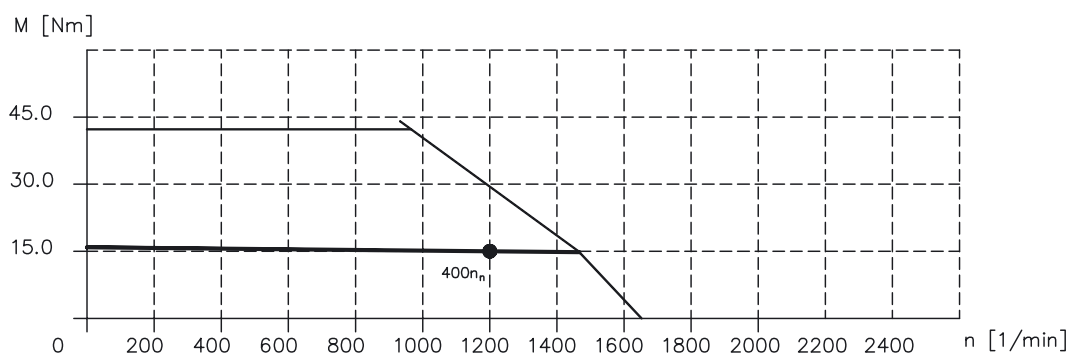

AKM63K

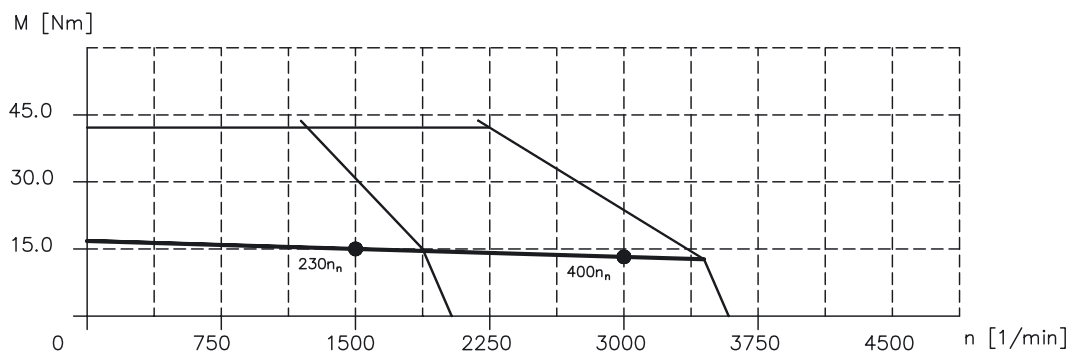

AKM63M

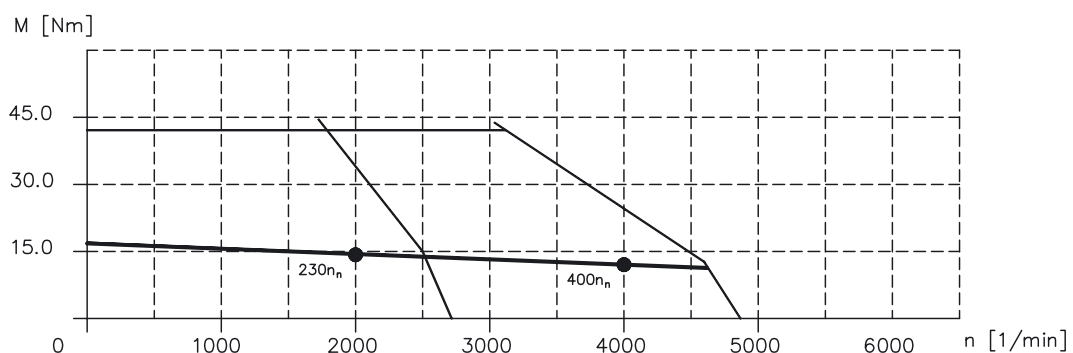

AKM63N

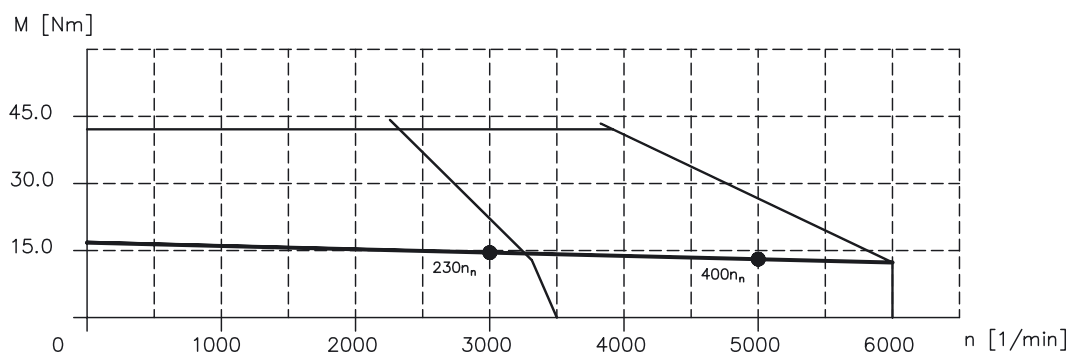

AKM64K

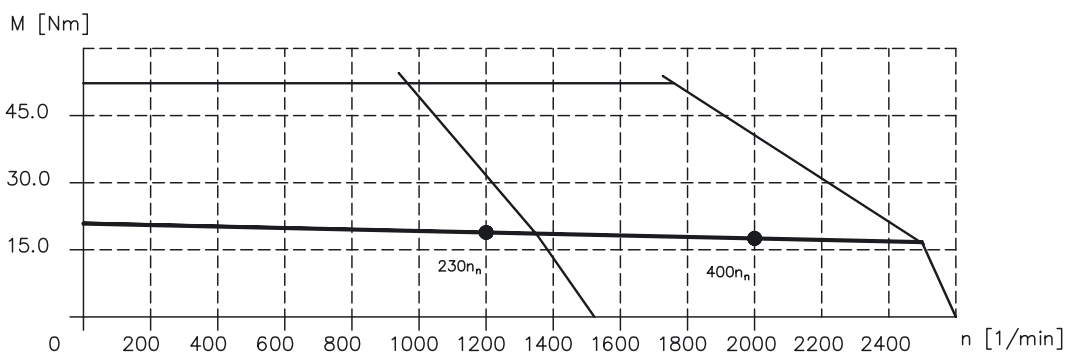

AKM64L

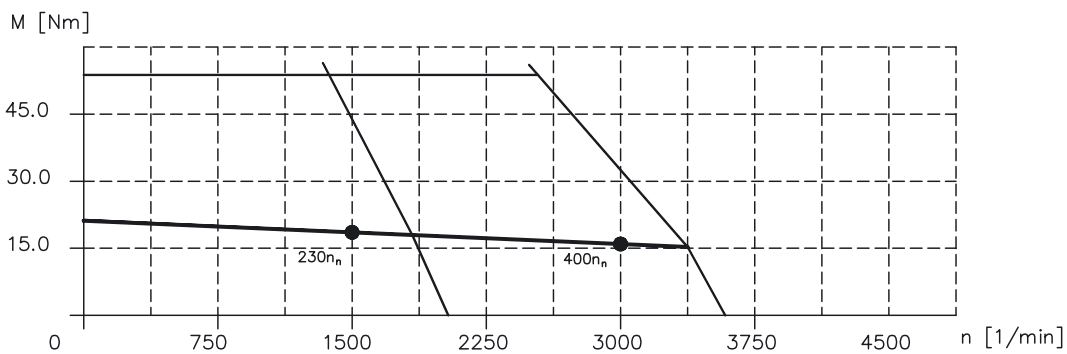

AKM64P

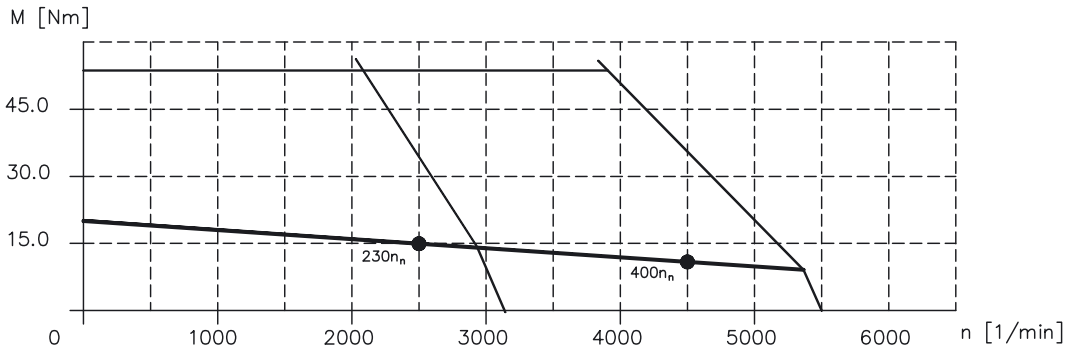

AKM65K

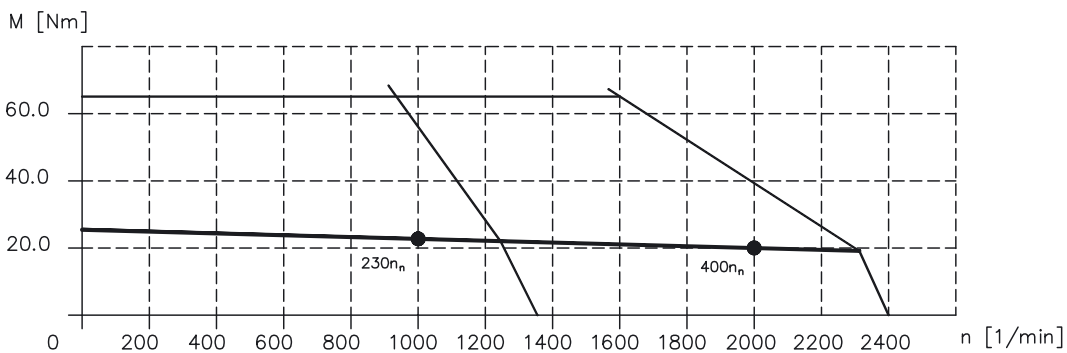

AKM65M

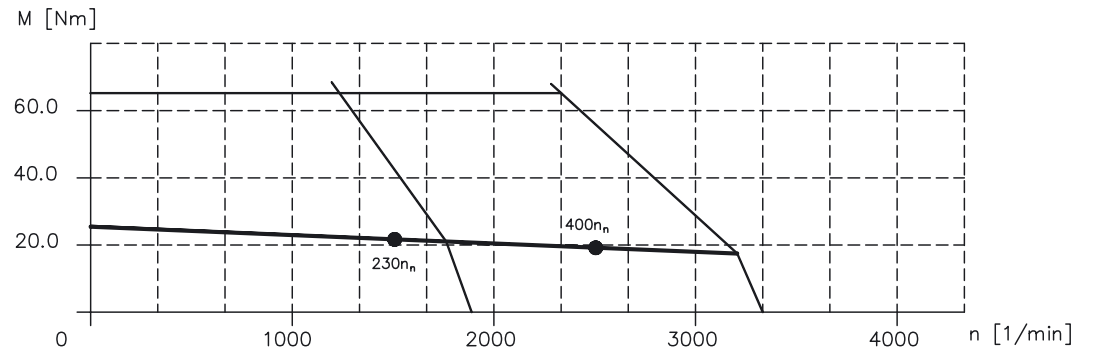

AKM65N

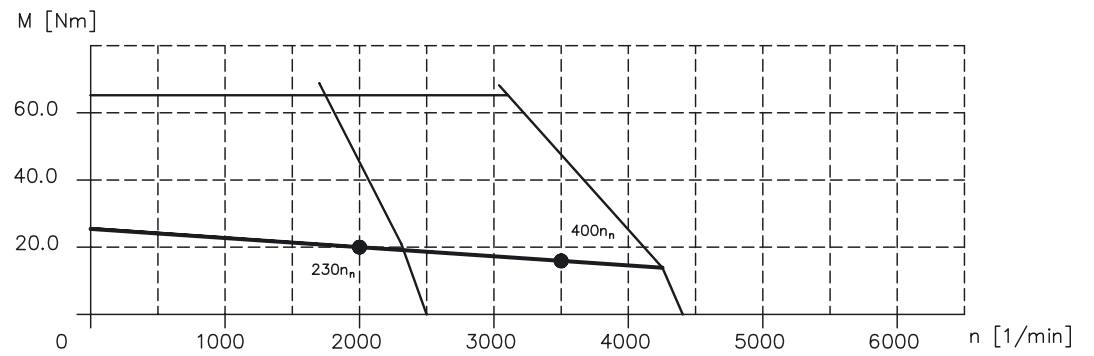

3.8

AKM7

Tutti i dati con la temperatura ambientale 40°C e la temperatura della bobina 100K aumentano
I dati possono avere una tolleranza di +/- 10%.

Dati tecnici

Dati	Simbolo [unità]	AKM							
		72K	72M	72P	73M	73P	74L	74P	
Dati elettrici									
	Coppia cont. allo stallo*	M₀ [Nm]	29,7	30,0	29,4	42,0	41,6	53,0	52,5
	Corrente cont. allo stallo	I_{0rms} [A]	9,3	13,0	18,7	13,6	19,5	12,9	18,5
	Tensione di rete nom. max.	U _N [VAC]	480						
U = 75VDC	Velocità nominale	n _n [min ⁻¹]	—	—	—	—	—	—	—
	Coppia nominale*	M _n [Nm]	—	—	—	—	—	—	—
	Potenza nominale	P _n [kW]	—	—	—	—	—	—	—
U _N = 115V	Velocità nominale	n _n [min ⁻¹]	—	—	—	—	—	—	—
	Coppia nominale*	M _n [Nm]	—	—	—	—	—	—	—
	Potenza nominale	P _n [kW]	—	—	—	—	—	—	—
U _N = 230V	Velocità nominale	n _n [min ⁻¹]	—	—	1800	—	1300	—	—
	Coppia nominale*	M _n [Nm]	—	—	23,8	—	34,7	—	—
	Potenza nominale	P _n [kW]	—	—	4,49	—	4,72	—	—
U _N = 400V	Velocità nominale	n_n [min⁻¹]	1500	2000	3000	1500	2400	1200	1800
	Coppia nominale*	M _n [Nm]	25,1	23,6	20,1	33,8	28,5	43,5	39,6
	Potenza nominale	P _n [kW]	3,94	4,94	6,31	5,31	7,16	5,47	7,46
U _N = 480V	Velocità nominale	n _n [min ⁻¹]	1800	2500	3500	1800	2800	1400	2000
	Coppia nominale*	M _n [Nm]	24,0	22,1	18,2	32,1	26,3	41,5	35,9
	Potenza nominale	P _n [kW]	4,52	5,79	6,67	6,05	7,71	6,08	7,52
	Corrente di picco	I _{0max} [A]	27,8	38,9	56,1	40,8	58,6	38,7	55,5
	Coppia di picco	M _{0max} [Nm]	79,2	79,7	78,5	113	111	143	142
	Costante di coppia	K _{Trms} [Nm/A]	3,23	2,33	1,58	3,10	2,13	4,14	2,84
	Costante di tensione	K _{E rms} [mV/min]	208	150	102	200	137	266	183
	Resistenza avvolgimento Ph-Ph	R ₂₅ [Ω]	1,22	0,64	0,33	0,68	0,35	0,85	0,43
	Induttività avvolgimento Ph-Ph	L [mH]	20,7	10,8	5,0	12,4	5,9	16,4	7,7
Dati meccanici									
	Momento di inerzia del rotore	J [kgcm ²]	65		92		120		
	Momento di aderenza statica	M _R [Nm]	0,16		0,24		0,33		
	Costante di tempo termica	t _{TH} [min]	46		53		60		
	Peso standard	G [kg]	19,7		26,7		33,6		
	Soll. radiale ammessa sull estr. dell'albero a 1000 min ⁻¹	F _R [N]	1300						
	Soll. assiale ammessa sull estr. dell'albero a 1000 min ⁻¹	F _A [N]	500						

* Flangia di calcolo dell'alluminio 457mm * 457mm * 12,7mm

Dati freno

Dati	Simbolo [unità]	Valore
Coppia di arresto a 120°C	M _{BR} [Nm]	53
Tensione di allacciamento	U _{BR} [VDC]	24 ± 10 %
Potenza elettrica	P _{BR} [W]	35,6
Momento d'inerzia	J _{BR} [kgcm ²]	1,64
Ritardo al rilascio	t _{BRH} [ms]	110
Ritardo all'incidenza	t _{BRL} [ms]	35
Peso del freno	G _{BR} [kg]	2,1
Gioco tipico	[° mech.]	0,2

Collegamenti e cavi

Dati	AKM7
Collegamento potenza	4 + 4-poli, rotondo, piegato
Cavo motore, schermato	4 x 2,5
Cavo motore con fili di comando, schermato	4 x 2,5 + 2 x 1
Collegamento resolver	12-poli, rotondo, piegato
Cavo resolver, schermato	4 x 2 x 0,25mm ²
Collegamento Encoder (opzione)	17-poli, rotondo
Cavo Encoder, schermato	7 x 2 x 0,25mm ²

Disegno quotato (schema elementare)

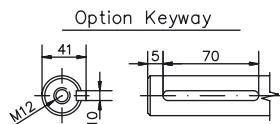
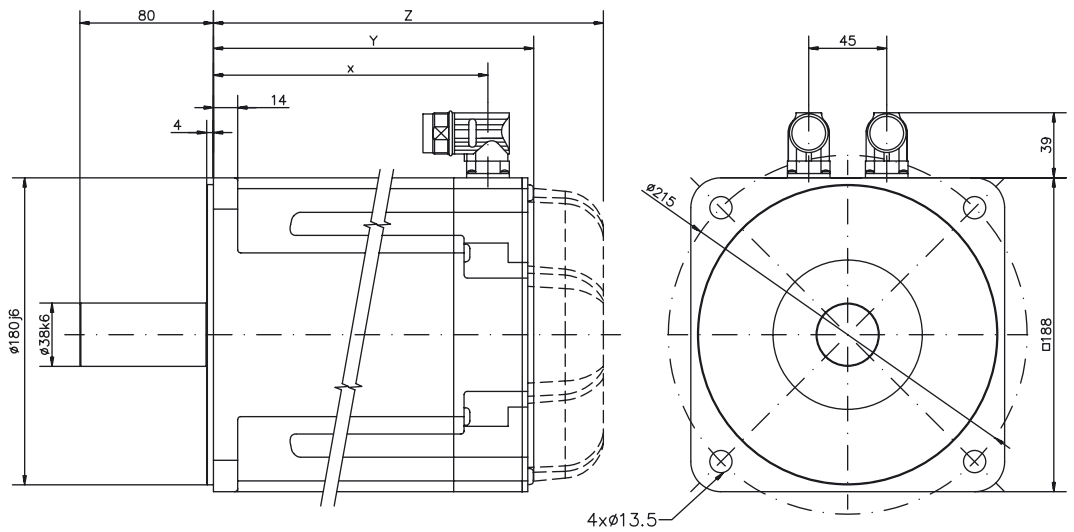

TYP	x	Resolver/Comcoder		Encoder	
		Y	Z (freno)	Y	Z (freno)
AKM72	164.5	192.5	234.5	201.7	253.3
AKM73	198.5	226.5	268.5	235.7	287.3
AKM74	232.5	260.5	302.5	269.7	321.3

Forze radiali/assiali sull'estremità dell'albero

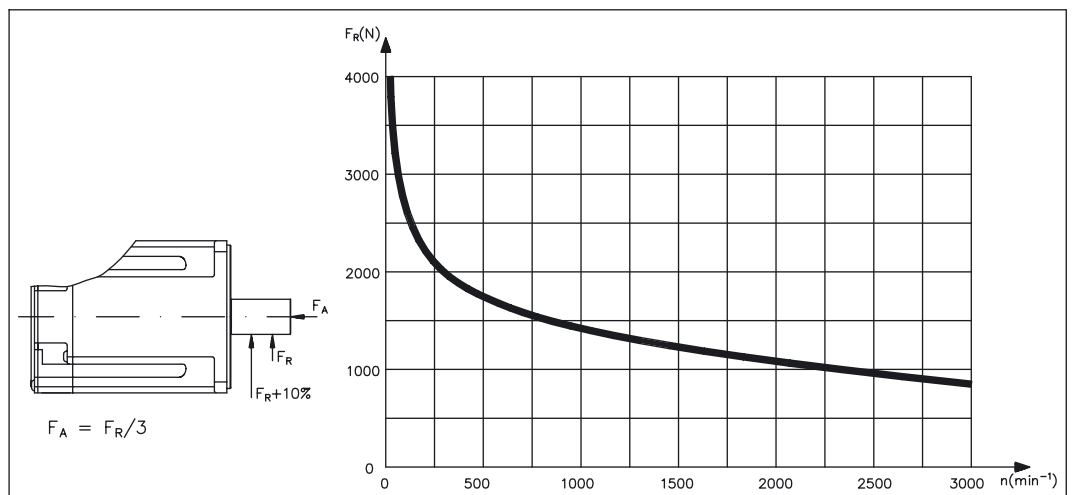

Curve caratteristiche Mn

AKM72K

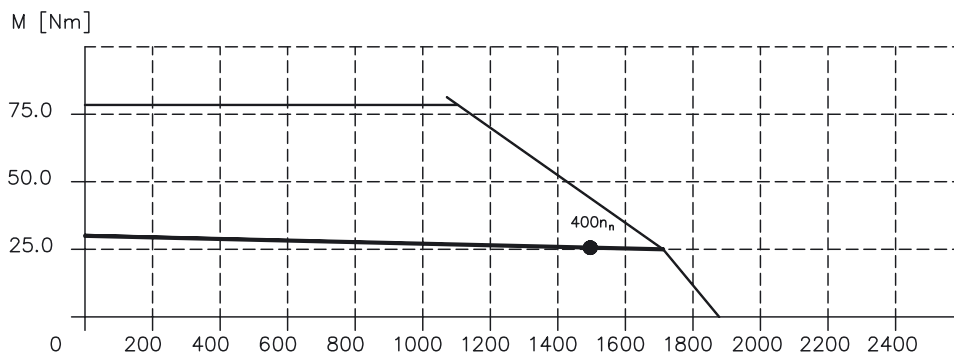

AKM72M

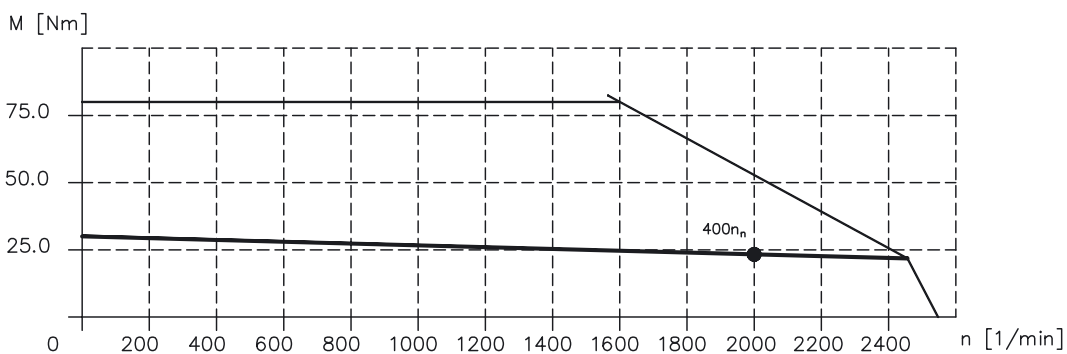

AKM72P

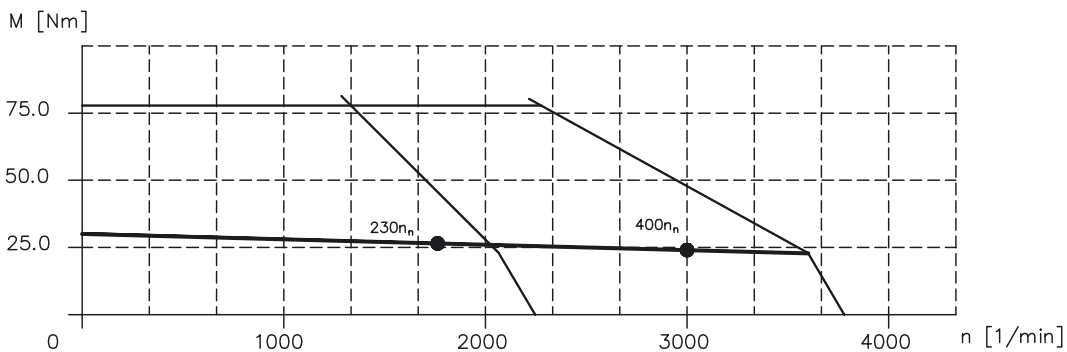

AKM73M

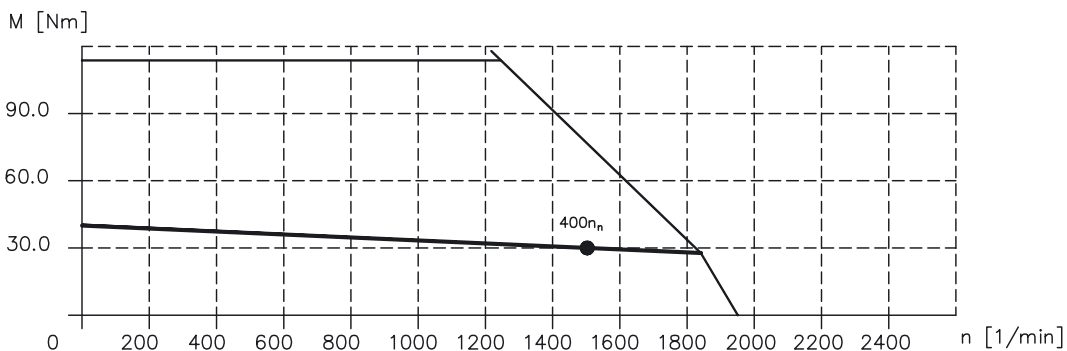

AKM73P

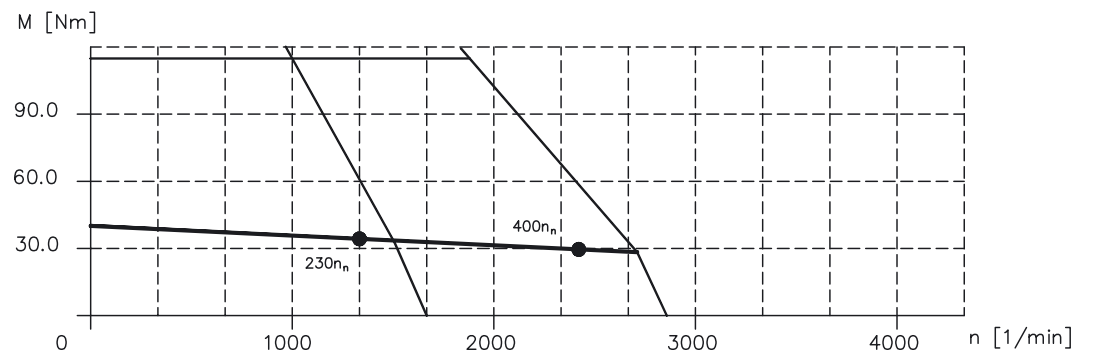

AKM74L

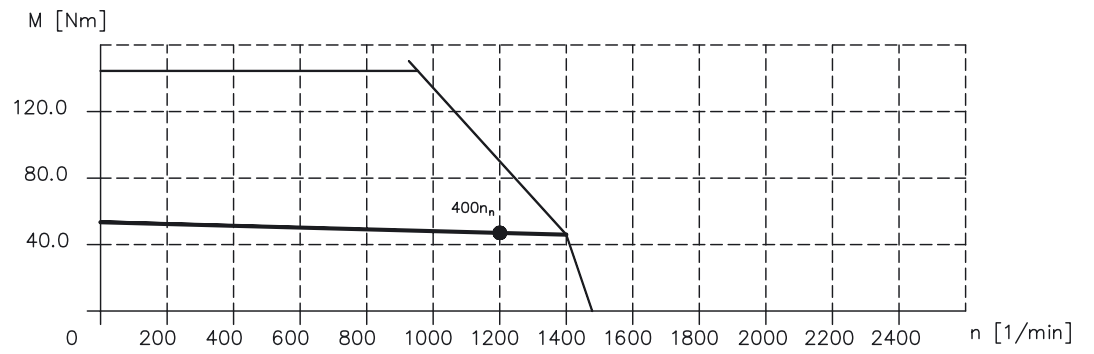

AKM74P

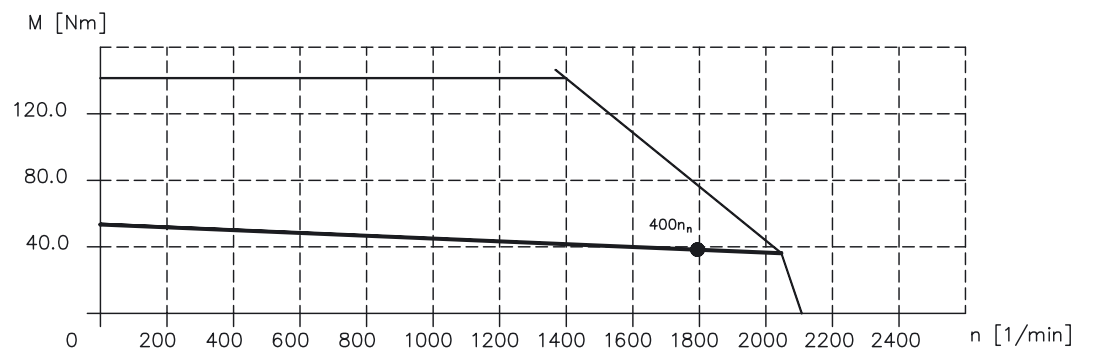

Pagina lasciata intenzionalmente in bianco.

4 Appendice

4.1 Dotazione, trasporto, stoccaggio, manutenzione, smaltimento

- Dotazione:**
- motore della serie AKM
 - descrizione tecnica (documentazione), 1 copia per esemplare fornito
 - opuscolo di accompagnamento per ogni motore (brevi informazioni)
- Trasporto:**
- classe climatica 2K3 secondo EN 50178
temperatura di trasporto da -25 a +70°C, variazione max. 20K/ora
umidità atmosferica durante il trasporto: umidità relativa del 5% - 95%
senza condensa
 - solo da parte di personale qualificato
 - solo in imballaggio originale riciclabile del produttore
 - evitare urti violenti, in particolare sull'estremità dell'albero
 - in caso di imballaggio danneggiato, verificare che il motore non presenti danni visibili.
Informarne il trasportatore ed eventualmente il produttore.
- Imballaggio:**
- Imballaggio del cartone con rivestimento di Instapak®.
Potete restituire la parte di plastica al fornitore o ad un'impresa adatta di eliminazione. Per conoscere i nominativi di aziende specializzate affidabili contattare i nostri reparti
- | Tipo di motore | Scatolone | Altezza d'impilaggio max. |
|----------------|-----------|---------------------------|
| AKM1 | X | 10 |
| AKM2 | X | 10 |
| AKM3 | X | 6 |
| AKM4 | X | 6 |
| AKM5 | X | 5 |
| AKM6 | X | 1 |
| AKM7 | X | 1 |
- Stoccaggio:**
- classe climatica 1K4 secondo EN 50178
temperatura di stoccaggio da 25 a +55°C, variazione max. 20K/ora
umidità atmosferica um. rel. del 5% - 95% senza condensa
 - solo in imballaggio originale riciclabile del produttore
 - per l'altezza d'impilaggio max. ved. tabella imballaggio
 - durata a magazzino illimitata
- Manutenzione:**
- solo da parte di personale qualificato
 - i cuscinetti a sfere sono riempiti di grasso che in condizioni normali è sufficiente per 20.000 ore d'esercizio.
Dopo 20.000 ore d'esercizio alle condizioni nominali occorre sostituire i cuscinetti.
 - Controllare il motore ogni 2500 ore d'esercizio o una volta l'anno per verificare la rumorosità dei cuscinetti a sfere. Se si riscontrano rumori evitare di utilizzare il motore - i cuscinetti devono essere sostituiti.
 - L'apertura dei motori comporta l'annullamento della garanzia.
- Pulizia:**
- in caso di imbrattamento dell'alloggiamento:
pulizia con isopropanolo o similari
non immergere o nebulizzare
- Smaltimento:**
- incaricare un'azienda specializzata. Per conoscere i nominativi di aziende specializzate affidabili contattare i nostri reparti.

4.2 Eliminazione dei guasti

La seguente tabella è da intendersi come una "cassetta di pronto soccorso". A seconda delle condizioni dell'impianto in uso diverse possono essere le cause di un'anomalia. Si descrivono prevalentemente le cause dei guasti che riguardano direttamente il motore. Eventuali anomalie nel comportamento normale sono generalmente da ricondursi ad un'impostazione errata dei parametri del servoamplificatore. Consultare a questo proposito la documentazione del servoamplificatore e del software operativo.

Nei sistemi multiasse le ragioni possono essere a monte, e occulte.

Il nostro settore applicazioni è comunque in grado di offrire un valido supporto.

Guasto	Cause possibili	Misure per l'eliminazione del guasto
Il motore non gira	<ul style="list-style-type: none"> — Servoamplificatore non abilitato — Cavo valori nominali interrotto — Fasi motore scambiate — Freno non rilasciato — Azionamento bloccato meccanicamente 	<ul style="list-style-type: none"> — Attivare il segnale ENABLE — Controllare il cavo valori nominali — Impostare le fasi del motore correttamente — Controllare il comando del freno — Controllare la meccanica
Motore fuorigiri	<ul style="list-style-type: none"> — Fasi motore scambiate 	<ul style="list-style-type: none"> — Impostare le fasi del motore correttamente
Il motore oscilla	<ul style="list-style-type: none"> — Schermatura cavo resolver interrotta — Amplificazione eccessiva 	<ul style="list-style-type: none"> — Sostituire il cavo resolver — Utilizzare i valori predefiniti del motore
Messaggio d'errore freno	<ul style="list-style-type: none"> — Cortocircuito nella linea di alimentazione della tensione del freno di arresto motore — Freno di stazionamento motore difettoso 	<ul style="list-style-type: none"> — Eliminare il cortocircuito — Sostituire il motore
Messaggio d'errore stadio finale	<ul style="list-style-type: none"> — Il cavo motore è in cortocircuito o ha una dispersione a terra — Il motore è in cortocircuito o ha una dispersione a terra 	<ul style="list-style-type: none"> — Sostituire il cavo — Sostituire il motore
Messaggio d'errore resolver	<ul style="list-style-type: none"> — Connettore resolver non inserito correttamente — Cavo resolver interrotto, schiacciato o similari 	<ul style="list-style-type: none"> — Controllare il connettore — Controllare i cavi
Messaggio d'errore temperatura motore	<ul style="list-style-type: none"> — Interruttore termico del motore intervenuto — Connettore resolver allentato o cavo resolver interrotto 	<ul style="list-style-type: none"> — Attendere fino a quando il motore si è raffreddato. Successivamente verificare la causa del surriscaldamento. — Controllare il connettore ed eventualmente inserire un nuovo cavo resolver
Il freno non fa presa	<ul style="list-style-type: none"> — Coppia di arresto richiesta eccessiva — Freno difettoso — Sollecitazione assiale albero motore 	<ul style="list-style-type: none"> — Controllare la disposizione — Sostituire il motore — Controllare la sollecitazione assiale e ridurla. Sostituire il motore in quanto i cuscinetti sono danneggiati.

4.3 Indice analitico

Testo	Pagina	Testo	Pagina
A AKM1.	22	I Indicazione di sicurezza	4
AKM2.	26	L Luogo di montaggio	15
AKM3.	31	M Manutenzione	57
AKM4.	36	Messa a terra	15
AKM5.	40	Messa in funzione	19
AKM6.	46	Momento di inerzia del rotore	21
AKM7.	52	Montaggio	15
C Cablaggio	15	O Opzioni	11
Cavo motore	16	R Resistenza alle vibrazioni	10
Cavo resolver	16	Resolver	10
Classe di isolamento	10	Riduzione delle prestazioni	8
Codice	12	S Servoamplificatori	8
Coppia continuativa allo stallo	21	Simbolo massa	14
Coppia nominale	21	Sistema di collegamento	10
Corrente continuativa allo stallo	21	Smaltimento	57
Corrente di picco	21	Sommario	3
Costante di coppia	21	Stoccaggio	57
Costante di tempo termica	21	T Targhetta	12
Costante di tensione	21	Temperatura ambiente	8
D Dichiarazione di conformità	6	Temperatura di stoccaggio	57
Dotazione	57	Tempi di reazione freno	21
Durata a magazzino	57	Termocontatto di protezione	9
E Encoder	10	Trasporto	57
F Forma costruttiva	9	U Umidità atmosferica di stoccaggio	57
Forza assiale	9	Unità di retroazione	10
Forza radiale	9	V Ventilazione	15
Freno di stazionamento	10		
G Grado di protezione	9		

Vendite e servizio

Siamo impegnati in servizio di cliente di qualità. Per servire nel senso più efficace, prego mettersi in contatto con il vostro rappresentante locale per assistenza. Se siete ignari del vostro rappresentante locale, seli prego ci metta in contatto.

Italia

Visiti il Web site italiano di Danaher Motion sul www.DanaherMotion.it per gli aggiornamenti del software di messa a punto, le note di applicazione, le pubblicazioni tecniche e la versione più recente dei nostri manuali del prodotto.

Danaher Motion servizio di cliente - Italia

Internet www.DanaherMotion.it
E-Mail info@danahermotion.it
Tel.: ++ 39 0362 / 594260 (r.a.)
Fax: ++ 39 0362 / 594263

Europa

Visiti il Web site europeo di Danaher Motion sul www.DanaherMotion.net per gli aggiornamenti del software di messa a punto, le note di applicazione, le pubblicazioni tecniche e la versione più recente dei nostri manuali del prodotto.

Danaher Motion servizio di cliente - Europa

Internet www.DanaherMotion.net
E-Mail virtapp@danahermotion.net
Tel.: +49(0)203 - 99 79 - 0
Fax: +49(0)203 - 99 79 - 155

L'America del Nord

Visiti il Web site nordamericano di Danaher Motion sul www.DanaherMotion.com per gli aggiornamenti del software di messa a punto, le note di applicazione, le pubblicazioni tecniche e la versione più recente dei nostri manuali del prodotto.

Danaher Motion Customer Support North America

Internet www.DanaherMotion.com
E-Mail customer.support@danahermotion.com
Tel.: (815) 226 - 2222
Fax: (815) 226 - 3148